

Owner's Manual

Model

BF45DXP

BF39STP/DXP

BF33STP/DXP









IMPORTANT SAFETY INFORMATION: Always read this manual first before attempting to install or use this fireplace. For your safety, always comply with all warnings and safety instructions contained in this manual to prevent personal injury or property damage.

To view the full line of Dimplex products, please visit www.dimplex.com

7206360500R07



Table of Contents

 Welcome & Congratulations	3
 IMPORTANT INSTRUCTIONS.	4
 Fireplace Installation	5
 Operation	6
 Maintenance.	8
 Accessories	10
 Warranty	11
 Technical Support.	13

Always use a qualified technician or service agency to repair this fireplace.

! NOTE: Procedures and techniques that are considered important enough to emphasize.

⚠ CAUTION: Procedures and techniques which, if not carefully followed, will result in damage to the equipment.

⚠ WARNING: Procedures and techniques which, if not carefully followed, will expose the user to the risk of fire, serious injury, or death.

Welcome & Congratulations

Thank you and congratulations for purchasing an electric fireplace from Dimplex. Please use our convenient online registration page to record your model and serial numbers for future reference at

www.dimplex.com/register

Model Number _____ **Serial Number** _____

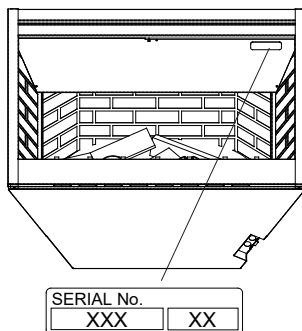
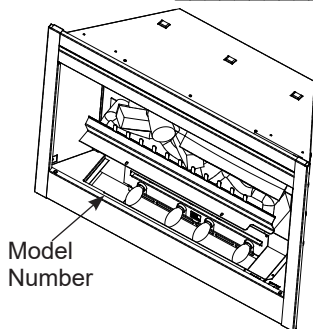

Please carefully read and save these instructions.

⚠ CAUTION: Read all instructions and warnings carefully before starting installation. Failure to follow these instructions may result in a possible electric shock, fire hazard and will void the warranty.



NO NEED TO RETURN TO THE STORE

Questions with operation or assembly? Require Parts Information?
Product Under Manufacturer's Warranty?

Contact us at: www.dimplex.com/customer_support

For Troubleshooting and Technical Support

OR Toll-Free 1-888-DIMPLEX (1-888-346-7539)

Monday to Friday 8:00 a.m. to 4:30 p.m. EST

In order to better serve you, please have your model and serial number ready or register your product online before calling (See above)

IMPORTANT INSTRUCTIONS

When using electrical appliances, basic precautions should always be followed to reduce the risk of fire, electric shock, and injury to persons, including the following:

- ① Read all instructions before using this appliance.
- ② This fireplace is hot when in use. To avoid burns, do not let bare skin touch hot surfaces. The trim around the heater outlet becomes hot during heater operation. Keep combustible materials, such as furniture, pillows, bedding, papers, clothes, and curtains at least 3 feet (0.9m) from the front of the unit.
- ③ Extreme caution is necessary when any heater is used by or near children or invalids and whenever the fireplace is left operating and unattended.
- ④ Do not operate any heater after it malfunctions. Disconnect power at the service panel and have the heater inspected by a reputable electrician before reusing.
- ⑤ Do not operate any unit with a damaged cord or plug, or if the heater has malfunctioned, or if the electric fireplace has been dropped or damaged in any manner, contact Dimplex Technical Service at 1-888-346-7539.
- ⑥ Never locate this heater where it may fall into a bathtub or other water container.
- ⑦ Do not use outdoors.
- ⑧ Do not insert or allow foreign objects to enter any ventilation or exhaust opening as this may cause an electric shock or fire, or damage to the heater.
- ⑨ To prevent a possible fire, do not block air intake or exhaust in any manner.
- ⑩ All electrical heaters have hot and arcing or sparking parts inside. Do not use in areas where gasoline, paint, or flammable liquids are used or stored
- ⑪ Do not modify this fireplace.



CAUTION
RISK OF ELECTRIC SHOCK
DO NOT OPEN
NO USER-SERVICEABLE PARTS INSIDE



SAVE THESE INSTRUCTIONS

IMPORTANT INSTRUCTIONS

Use it only as described in this manual. Any other use not recommended by the manufacturer may cause fire, electric shock or injury to persons.

- ⑫ Do not burn wood or other materials in this fireplace.
- ⑬ Do not strike fireplace glass.
- ⑭ Always use a certified electrician for installation.
- ⑮ Disconnect all power coming to fireplace at main service panel before performing any cleaning, or maintenance.

⑯ When transporting or storing the fireplace, keep in a dry place, free from excessive vibration and store as to avoid damage.

! NOTE: Changes or modifications not expressly approved by the party responsible for compliance could void user's authority to operate the equipment.

Fireplace Installation

Bathroom Installation

This firebox must be protected by a GFI circuit. If a receptacle is used it must be readily accessible.

To prevent electrical shock this unit is an electrical appliance that is not watertight and must be installed as to prevent water from entering the unit. This unit must be installed away from showers, tubs, etc. Never locate fireplace where it may fall into a bathtub or other water containers.

Keep towels and other combustible materials 3 feet (0.9 m) away from the front of the unit.

Operation

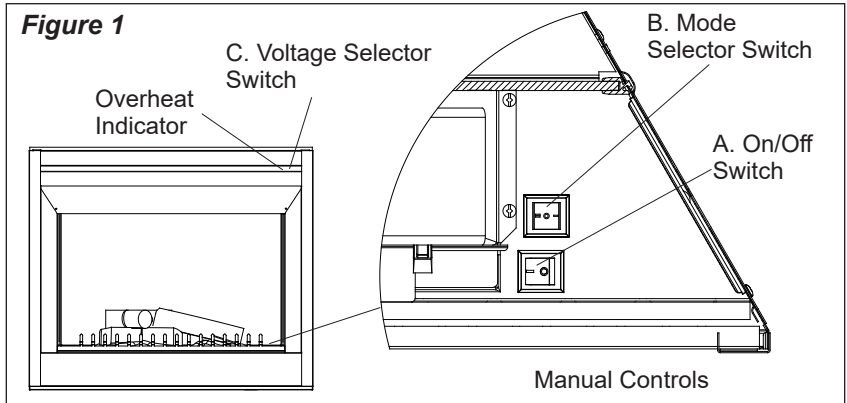

⚠ WARNING: This electric firebox must be properly installed before it is used.

Manual Controls

(Figure 1)

The controls for the Electric Fireplace are located at the bottom right hand corner of the unit.

⚠ CAUTION: Ensure that the Voltage Selector switch is set to the appropriate voltage (115V or 230V)

A. On/Off Switch

The on/off switch energizes the firebox and flame.

B. Mode Selector Switch

Select preferred feature:

- "o" for flame only
- "-" for fan only/flame
- "=" for heat/flame

! NOTE: The heater may emit a slight, harmless odor when first used. This odor is a normal condition caused by initial heating of internal heater parts and will not occur again.

C. Voltage Selector Switch

Needs to be set to reflect the incoming voltage to the unit - 115V or 230V.

Operation

Resetting The Temperature Cutoff Switch

The heater on this fireplace is protected with a safety device to prevent overheating. Should the heater overheat, the Overheat indicator will be activated (Fig. 1), and an automatic cutout will turn the heater off and it will not come back on without being reset. It can be reset by switching the On/Off switch to OFF and waiting 5 minutes before switching it to ON. The overheat cutout will be triggered if the filter is dirty. Follow filter maintenance.

 **CAUTION:** If you need to continuously reset the heater, disconnect power and call Dimplex customer service at (1-888-346-7539).

Remote Controls

An optional remote control can be purchased to operate the fireplace - BFRC-KIT. This will allow the user the ability to toggle through the stages of operation: Flames, Flames/Fan, and Flames/Heat, with a remote control.

Wall Mounted Controls

The fireplace can be installed with wall mounted controls. These controls include wall switches and thermostats. (see individual installation guides for details)

1. Wall Mounted Switches

This model may be installed so that a wall mounted switch energizes the firebox and flame, (**On/Off Switch must be in the ON position**). A wall mounted switch may also be used to override the flame image, (**On/Off Switch must be in the ON position in coordination with any main power wall mounted switch**). A wall mounted switch may also be used to override the heater option (**Mode Selector Switch must be in the “=” position**).

2. Wall Mounted Thermostat

This unit may be installed so that a wall mounted thermostat can adjust the heat temperature to your individual requirements. Please refer to thermostat manufacturers operation Instructions. **Mode Selector Switch must be set to “=” for thermostat to control heater/.**



Maintenance

⚠ WARNING: Disconnect power and heater has cooled before attempting any maintenance or cleaning to reduce the risk of fire, electric shock or damage to persons.

! NOTE: The fireplace should not be operated with an accumulation of dust or dirt on or in the unit, as this can cause a build up of heat and eventual damage. For this reason the heater must be inspected regularly, depending upon conditions and at least at yearly intervals.

Light Bulb Replacement

Light bulbs need to be replaced when you notice a dark section of the flame or when the clarity and detail of the log exterior disappears. There are four bulbs under the log set which generate the flames and embers.

Helpful Hints: It is a good idea to replace all light bulbs at one time if they are close to the end of their rated life. Group replacement will reduce the number of times you need to open the unit to replace light bulbs. Long life bulbs are recommended to reduce the frequency of bulb changes.

Light Bulb Requirements:

Quantity of 4 clear chandelier or candelabra bulbs with an E-12 (small) socket base, 60 Watt rating. Example: GE 60BC or Philips 60CTC. **DO NOT EXCEED 60 WATTS PER BULB.**

⚠ CAUTION: When handling log only apply force to the ember bed section not directly to the logs.

To access the light bulb area

⚠ CAUTION: Allow at least 5 minutes for light bulbs to cool off before touching bulbs to avoid accidental burning of skin.

1. Open steel curtain (remove glass doors if applicable).
2. Remove two screws on log bracket and set aside (Figure 2)
3. Pull front edge of plastic ember bed or plastic grate up and forward until rear tab releases from the ledge

Figure 2

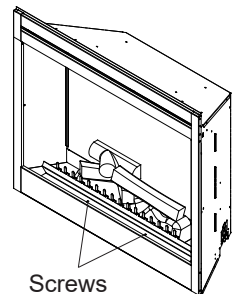



Maintenance

Figure 3

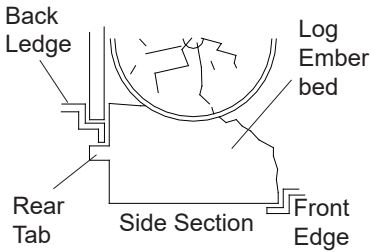
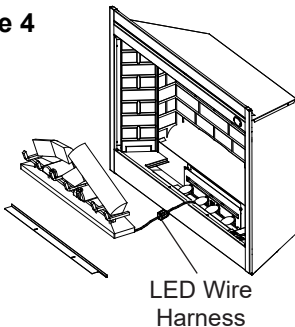

Figure 4



located at the bottom of the partially reflective glass (Figure 3).

! NOTE: Log set fits tightly into firebox, some force may be necessary to remove.

4. Set logset in front of firebox.
5. Disconnect the logset LED wire harness from unit (Figure 4).
6. Examine the bulbs to determine which bulbs require replacement.

7. Unscrew bulbs counter clockwise.
8. Insert new bulbs.
9. Re-connect the logset LED wire harness to the unit.
10. Replace the log by inserting the rear tab of the logset under the back ledge of the fireplace and push down on the front edge of the logset until it snaps into place (Figure 3).
11. Replace log grate using two screws previously removed.



Maintenance

Partially Reflective Glass Cleaning

The partially reflective glass is cleaned in the factory during the assembly operation. During shipment, installation, handling, etc., the partially reflective glass surface may collect dust particles. These can be removed by buffing lightly with a clean dry cloth.

To remove fingerprints or other marks, the partially reflective glass can be cleaned with a damp cloth using high quality household glass cleaner. The partially reflective glass should be completely dried with a lint free cloth. To prevent scratching, do not use abrasive cleaners or spray liquids on any surface.

Fireplace Surface Cleaning

Use warm water only to clean painted surfaces of the Compact Fireplace. Do not use abrasive cleaners.

Servicing

Except for light bulb replacement and cleaning described above, an authorized service representative should perform any other servicing.



Accessories

Please contact your local dealer for genuine Dimplex accessories. Example: glass door kits, brass and stainless steel trims, remote control kits, plug kits, and cabinets designed to fit your fireplace.



Warranty

Two Year Limited Warranty

Products to which this limited warranty applies

This limited warranty applies to the following models of your newly purchased Dimplex electric fireplace **BF45DXP**, **BF39DXP**, **BF39STP**, **BF33DXP**, **BF33STP** and to newly purchased Dimplex fireplace surrounds (mantels) and trims. This limited warranty applies only to purchases made in any province of Canada *except* for Yukon Territory, Nunavut, or Northwest Territories or in any of the 50 States of the USA (and the District of Columbia) *except* for Hawaii and Alaska. This limited warranty applies to the original purchaser of the product only and is not transferable.

Products excluded from this limited warranty

Light bulbs are not covered by this limited warranty and are the sole responsibility of the owner/purchaser. Products purchased in Yukon Territory, Nunavut, Northwest Territories, Hawaii, or Alaska are not covered by this limited warranty. Products purchased in these States, provinces, or territories are sold AS IS without warranty or condition of any kind (including, without limitation, any implied warranties or conditions of merchantability or fitness for a particular purpose) and the entire risk of as to the quality and performance of the products is with the purchaser, and in the event of a defect the purchaser assumes the entire cost of all necessary servicing or repair.

What this limited warranty covers and for how long

Products, other than fireplace surrounds (mantels) and trims, covered by this limited warranty have been tested and inspected prior to shipment and, subject to the provisions of this warranty, Dimplex warrants such products to be free from

defects in material and workmanship for a period of 2 years from the date of the first purchase of such products.

Dimplex fireplace surrounds (mantels) and trims covered by this limited warranty have been tested and inspected prior to shipment and, subject to the provisions of this warranty, Dimplex warrants such products to be free from defects in material and workmanship for a period of 1 year from the date of first purchase of such products.

The limited 2 year warranty period for products other than fireplace surrounds (mantels) and trims and the limited 1 year warranty period for fireplace surrounds (mantels) and trims also applies to any implied warranties that may exist under applicable law. Some jurisdictions do not allow limitations on how long an implied warranty lasts, so the above limitation may not apply to the purchaser.

What this limited warranty does not cover

This limited warranty does not apply to products that have been repaired (except by Dimplex or its authorized service representatives) or otherwise altered. This limited warranty does further not apply to defects resulting from misuse, abuse, accident, neglect, incorrect installation, improper maintenance or handling, or operation with an incorrect power source.

What you must do to get service under this limited warranty

Defects must be brought to the attention of Dimplex Technical Service by contacting Dimplex at 1-888-DIMPLEX (1-888-346-7539), or 1367 Industrial Road, Cambridge Ontario, Canada N3H 4W3. Please have proof of purchase, catalogue/model and serial numbers available when calling. Limited warranty service requires a proof of purchase of the product.

Warranty

What Dimplex will do in the event of a defect

In the event a product or part covered by this limited warranty is proven to be defective in material or workmanship during (i) the 2 year limited warranty period for products other than fireplace surrounds (mantels) and trims, and (ii) the 1 year limited warranty period for surrounds (mantels) and trims, you have the following rights:

- Dimplex will in its sole discretion either repair or replace such defective product or part without charge. If Dimplex is unable to repair or replace such product or part, or if repair or replacement is not commercially practicable or cannot be timely made, Dimplex may, in lieu of repair or replacement, choose to refund the purchase price for such product or part.
- Limited warranty service will be performed solely by dealers or service agents of Dimplex authorized to provide limited warranty services.
- **For products other than surrounds (mantels) and trims**, this 2 year limited warranty entitles the purchaser to on-site or in-home warranty services. Accordingly, Dimplex will be responsible for all labour and transportation associated with repairing or replacing the product or part except as follows: (i) charges which may be levied for travel costs incurred to travel to the purchaser's site where the product is located if the purchaser's site is beyond 30 miles (48 km) from the closest service depot of Dimplex's dealer or service agent; and (ii) the purchaser is solely responsible for providing clear access to all serviceable parts of the product.

- **For surrounds (mantels) and trims**, this 1 year limited warranty does not entitle the purchaser to on-site or in-home warranty services. The purchaser is responsible for removal and transportation of the surrounds (mantels) and trims (and any repaired or replacement product or part) to and from the authorized dealer's or service agent's place of business. On-site or in-home services for surrounds (mantels) and trims may be performed at the purchaser's specific request and expense at Dimplex's then-current rates for such services. Dimplex will not be responsible for, and this limited warranty shall not include, any expense incurred for installation or removal of the surrounds (mantels) or trims or any part thereof (or any replacement product or part) including, without limitation, all shipping costs and transportation costs to and from the authorized dealer's or service agent's place of business and all labour costs. Such costs shall be the purchaser's responsibility.

What Dimplex and its dealers and service agents are also not responsible for:

IN NO EVENT WILL DIMPLEX, OR ITS DIRECTORS, OFFICERS, OR AGENTS, BE LIABLE [TO THE PURCHASER OR ANY THIRD PARTY](#), WHETHER IN CONTRACT, IN TORT, OR ON ANY OTHER BASIS, FOR ANY INDIRECT, SPECIAL, PUNITIVE, EXEMPLARY, CONSEQUENTIAL, OR INCIDENTAL LOSS, COST, OR DAMAGE ARISING OUT OF OR IN CONNECTION WITH THE SALE, MAINTENANCE, USE, OR INABILITY TO USE THE PRODUCT, EVEN IF DIMPLEX OR ITS DIRECTORS, OFFICERS, OR AGENTS HAVE BEEN ADVISED OF THE POSSIBILITY OF SUCH LOSSES, COSTS OR DAMAGES, OR IF SUCH LOSSES, COSTS, OR



Warranty

DAMAGES ARE FORESEEABLE. IN NO EVENT WILL DIMPLEX, OR ITS OFFICERS, DIRECTORS, OR AGENTS BE LIABLE FOR ANY DIRECT LOSSES, COSTS, OR DAMAGES THAT EXCEED THE PURCHASE PRICE OF THE PRODUCT.

SOME JURISDICTIONS DO NOT ALLOW THE EXCLUSION OR LIMITATION OF INCIDENTAL OR CONSEQUENTIAL DAMAGES, SO THE ABOVE LIMITATION OR EXCLUSION MAY NOT APPLY TO THE PURCHASER.

How State and Provincial law apply

This limited warranty gives you specific legal rights, and you may also have other rights which vary from jurisdiction to jurisdiction. The provisions of the United Nations Convention on Contracts for the Sale of Goods shall not apply to this limited warranty or the sale of products covered by this limited warranty.



Technical Support

Technical and troubleshooting support, as well as a list of replacement parts can be found on

www.dimplex.com/customer_support.

Dimplex[®]

Dimplex North America Limited

1367 Industrial Road
Cambridge ON
Canada N3H 4W3

© 2023 Glen Dimplex Americas

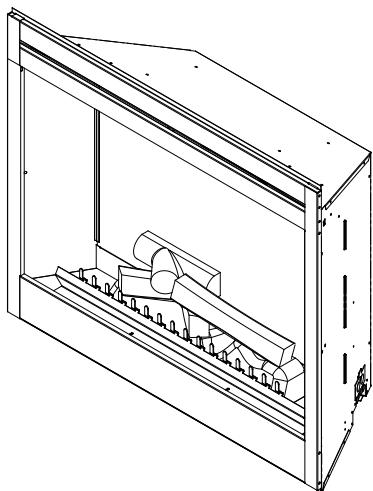

Manuel du propriétaire

Modèle

BF45DXP

BF39STP/DXP

BF33STP/DXP









CONSIGNES DE SÉCURITÉ IMPORTANTES : Toujours lire le présent manuel avant d'essayer d'installer ou d'utiliser ce foyer électrique. Pour votre sécurité, toujours respecter tous les avertissements et suivre les consignes de sécurité compris dans le présent manuel afin de prévenir les blessures ou les dommages matériels.

Pour découvrir la gamme complète de produits Dimplex, visiter www.dimplex.com

7206360500R07



Table des matières

 Bienvenue et félicitations.	3
 INSTRUCTIONS IMPORTANTES	4
 Installation du foyer.	5
 Utilisation	6
 Entretien	8
 Accessoires	10
 Garantie.	11
 Service d'assistance technique	13

Toujours recourir aux services d'un technicien qualifié ou d'une entreprise de services de maintenance pour faire réparer ce foyer électrique.

! NOTA : Marches à suivre et techniques considérées suffisamment importantes pour qu'on les souligne.

⚠ MISE EN GARDE : Marches à suivre et techniques dont le non-respect pourrait causer des dommages matériels.

⚠ AVERTISSEMENT : Marches à suivre et techniques qui, si elles ne sont pas bien respectées, exposeront l'utilisateur à des risques d'incendie, de blessure grave ou de décès.

Bienvenue et félicitations

Merci et félicitations d'avoir acheté un foyer électrique fabriqué par Dimplex. Veuillez utiliser notre page d'inscription en ligne pour inscrire votre modèle et vos numéros de série à des fins de référence ultérieure à l'adresse

www.dimplex.com/enregister

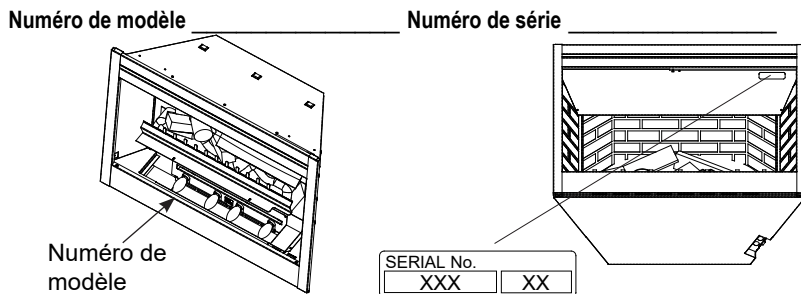

Lire ces consignes attentivement et les conserver.

⚠ MISE EN GARDE: Lire attentivement toutes les consignes et tous les avertissements avant de procéder à l'installation. Le non-respect de ces consignes pourrait entraîner un risque de choc électrique ou d'incendie et annulera la garantie.



ARRÊT IL N'EST PAS NÉCESSAIRE D'ALLER AU MAGASIN

Des questions à propos de l'utilisation ou du montage? Besoin d'information sur les pièces?
Besoin d'information à propos d'un produit sous une garantie du fabricant?

Communiquer avec nous à : www.dimplex.com/customer_support

Pour le dépannage et le Service d'assistance technique

OU Sans frais au 1-888-DIMPLEX (1-888-346-7539)

Du lundi au vendredi, de 8 h à 16 h 30 HE

Afin que nous puissions mieux vous servir, veuillez avoir votre modèle et votre numéro de série à portée de main ou veuillez inscrire votre produit en ligne avant de téléphoner (voir ci-dessus).

INSTRUCTIONS IMPORTANTES

Lorsqu'un appareil électrique est utilisé, il est important de toujours prendre des précautions de base pour réduire les risques d'incendie, de chocs électriques et de blessures, notamment:

- ① Lire toutes les instructions avant d'utiliser cet appareil.
- ② Le foyer électrique devient chaud lorsqu'il est en marche. Pour éviter les brûlures, ne pas toucher les surfaces chaudes. La bordure autour de la bouche de chaleur devient chaude lorsque le radiateur fonctionne. Garder tout matériel combustible, comme des meubles, des oreillers, de la literie, du papier, des vêtements et des rideaux, à au moins 3 pieds (0,9 mètre) du devant de l'appareil.
- ③ Faire preuve d'une grande prudence lorsque l'appareil est utilisé par des enfants ou des personnes handicapées, s'il est en marche à proximité d'eux, ou s'il est en marche et laissé sans surveillance.
- ④ Ne pas utiliser un appareil de chauffage après une défaillance. Interrompre le courant au tableau de commande et faire inspecter l'appareil par un électricien qualifié

avant de réutiliser l'appareil.

- ⑤ Ne pas se servir de l'appareil si la fiche ou le cordon sont endommagés, si les éléments chauffants fonctionnent mal ou si le foyer électrique est tombé ou est endommagé de quelque manière que ce soit. Communiquer avec le service technique de Dimplex au 1-888-346-7539.
- ⑥ Ne pas utiliser à l'extérieur.
- ⑦ Ne pas utiliser l'appareil à proximité d'une baignoire ou de tout autre réservoir d'eau dans lequel il pourrait tomber.
- ⑧ Ne pas introduire ou permettre l'introduction de corps étrangers dans la prise d'air de ventilation ou la bouche de sortie d'air, car cela peut occasionner des chocs électriques, provoquer un incendie ou endommager le foyer électrique.
- ⑨ Pour éviter les incendies, ne pas obstruer l'entrée ou la sortie d'air d'aucune façon.
- ⑩ Tous les appareils chauffants électriques contiennent des pièces qui peuvent produire des décharges et des étincelles. Ne pas faire



MISE EN GARDE
RISQUE DE CHOC ÉLECTRIQUE - NE PAS OUVRIR
AUCUNE PIÈCE DONT L'ENTRETIEN PEUT ÊTRE EFFECTUÉ
PAR L'UTILISATEUR NE SE TROUVE À L'INTÉRIEUR



CONSERVER CES INSTRUCTIONS

INSTRUCTIONS IMPORTANTES

fonctionner dans des endroits où de l'essence, de la peinture et autres produits inflammables sont utilisés ou rangés.

⑪ Ne pas apporter de modifications au foyer électrique. Se servir du foyer électrique uniquement de la façon décrite dans le présent guide. Toute autre utilisation non recommandée par le fabricant peut causer un incendie, des chocs électriques ou des blessures.

⑫ Ne pas brûler de bois ni d'autres matériaux dans ce foyer électrique électrique.

⑬ Ne pas frapper sur la vitre frontale.

⑭ Toujours faire appel à un électricien

certifié pour l'installation de nouveaux circuits ou de nouvelles prises de courant.

⑮ Fermer toute source d'alimentation électrique du foyer électrique avant de le nettoyer, de le réparer ou de le déplacer.

⑯ Pendant le transport ou l'entreposage du foyer électrique et de son cordon, les conserver dans un endroit sec et à l'abri de vibrations excessives, et les ranger de façon à éviter qu'ils ne s'endommagent.

! NOTA : Les modifications non autorisées expressément par la partie responsable de la conformité peuvent annuler le droit de l'utilisateur de se servir de cet appareil.

Installation du foyer

Installation dans une salle de bain

Ce foyer doit être protégé par une prise à disjoncteur ou un circuit de fuite à la terre. Si une prise est utilisée, elle doit être facilement accessible.

Pour prévenir tout risque de chocs électriques, cet appareil électrique non étanche à l'eau doit être installé de façon à éviter que de l'eau ne s'y infiltre. Cet appareil doit être installé loin de la douche, du bain, etc. Ne

jamais installer l'appareil à un endroit où il est susceptible de tomber dans une baignoire ou dans tout autre réservoir d'eau. Tenir les serviettes et les autres matériaux combustibles à 3 pieds (0,9 mètre) du devant de l'appareil.

Figure 1

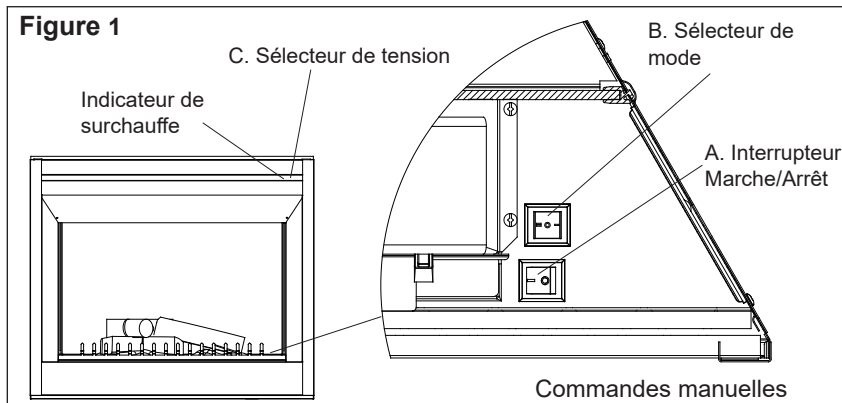

⚠ AVERTISSEMENT :

Ce foyer électrique doit être installé correctement avant son utilisation.

Commandes manuelles

Les commandes sont situées dans le coin inférieur droit du foyer.

⚠ MISE EN GARDE: S'assurer que la tension de l'alimentation en électricité correspond au réglage du sélecteur de tension.

A. Interrupteur marche/arrêt

L'interrupteur marche/arrêt alimente le boîtier du foyer et active la flamme.

B. Sélecteur de mode

Permet de sélectionner les fonctions désirées :

- «0» pour le mode flamme seulement
- «I» pour le mode ventilateur/flamme.
- «=>» pour le mode chaleur/flamme
-

! NOTA : Les éléments chauffants peuvent dégager une légère odeur inoffensive pendant la première utilisation, car ils chauffent pour la première fois. Cette situation est normale et ne devrait plus se produire par la suite.

C. Sélecteur de tension

S'assurer que la tension de l'alimentation en électricité correspond au réglage du sélecteur de tension.

Utilisation

Réarmement du disjoncteur du circuit de la température

Si le foyer surchauffe, le dispositif d'arrêt automatique mettra l'appareil hors tension; le foyer ne pourra pas être remis en fonction sans que vous le réactiviez. Il suffit de mettre l'interrupteur principal Marche/Arrêt à la position Arrêt et d'attendre cinq (5) minutes avant de le remettre à la position Marche. La thermorupteur de surchauffe se déclenchera si le filtre est sale. Suivez entretien du filtre.

⚠ MISE EN GARDE : Si vous devez continuellement remettre le foyer en marche, débranchez l'appareil et communiquez avec Dimplex Amérique du Nord Ltée, au 1 888 346-7539.

Télécommandes

Une télécommande optionnelle peut être achetée pour faire fonctionner le foyer - BFRC-KIT. Cela permettra à l'utilisateur la possibilité de passer à travers les étapes de fonctionnement: Flammes, Flammes et le ventilateur, et les Flames/chaueur, avec une télécommande.

Commandes murales

Le foyer peut être installé avec des commandes murales qui comprennent un thermostat et des interrupteurs muraux. (Voir le guide d'installation pour les détails.)

1. Interrupteurs muraux

Ce modèle peut être installé de façon à ce que le boîtier du foyer et les flammes soient alimentés à l'aide d'un interrupteur mural (l'interrupteur marche/arrêt doit être en position « marche »). L'interrupteur mural peut également servir à interrompre l'image des flammes (l'interrupteur marche/arrêt doit être en position « marche ») en même temps que tout autre interrupteur mural d'alimentation principal. L'interrupteur mural peut aussi servir à interrompre le mode chaleur (le sélecteur de mode doit être en position « = »).

2. Thermostat mural

Ce modèle peut être installé pour qu'un thermostat mural règle la température selon vos besoins. Consulter le manuel d'instructions fourni par le fabricant de thermostat. Le sélecteur de mode doit être en position « = » pour permettre de régler le mode chaleur.



Entretien

⚠ AVERTISSEMENT : Débrancher l'appareil et chauffeurette refroidie avant tout entretien ou nettoyage afin de réduire le risque d'incendie, de chocs électriques ou de blessures.

! NOTA : L'appareil ne doit pas fonctionner si de la poussière ou de la saleté se sont accumulées sur l'appareil. Cela pourrait entraîner une accumulation de chaleur qui pourrait à son tour causer des dommages. Pour cette raison, l'appareil doit être inspecté régulièrement, selon ses conditions d'utilisation, et au moins une fois par année.

Remplacement des ampoules électriques

Les ampoules électriques doivent être remplacées lorsqu'il y a une zone sombre dans les flammes, ou lorsque la luminosité faiblit et que les détails de la surface des bûches sont moins visibles. Il y a quatre ampoules situées sous la bûche qui produisent l'effet de flammes et de braises.

Ampoules requises: Quatre ampoules transparentes de 60 watts de type chandelier ou candélabre à culot E 12 (petit). Exemple : GE 60BC ou Philips 60CTC

NE PAS DÉPASSER 60 WATTS PAR AMPOULE.

⚠ MISE EN GARDE: En déplaçant les bûches, n'utiliser de la force que sur la partie du lit de braises et non pas directement sur les bûches.

Conseils utiles: Il est conseillé de remplacer toutes les ampoules en même temps si la fin de leur durée utile approche. Ainsi, cela réduit le nombre de fois qu'il faudra ouvrir l'appareil pour remplacer les ampoules. Il est recommandé d'utiliser des ampoules longue durée afin de réduire la fréquence des remplacements.

Pour accéder aux ampoules

⚠ MISE EN GARDE: Attendre au moins 5 minutes que les ampoules refroidissent avant d'y toucher pour éviter de se brûler accidentellement.

1. Ouvrir le rideau en acier (enlever les portes vitrées si nécessaire).
2. Retirer les deux vis sur le support à bûches et les mettre de côté (Figure 2).
3. Tirer l'extrémité avant du lit de braises en plastique ou de la grille en plastique vers le haut, puis vers l'avant jusqu'à ce que le taquet arrière se dégage de l'arrière de la vitre (Figure 3).

Figure 2

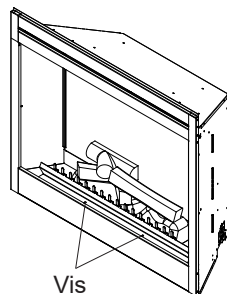



Entretien

Figure 3

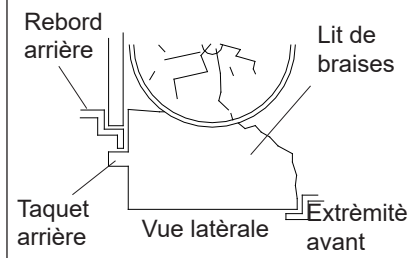
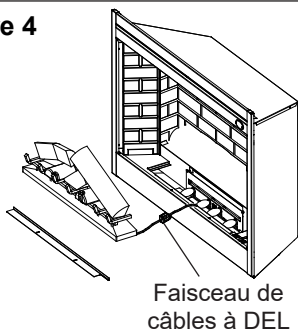

Figure 4



! NOTA: L'ensemble de bûches est solidement fixé au foyer; il faudra peut être user de force pour le retirer.

- Placer l'ensemble de bûches en avant du foyer.
- Débrancher le faisceau de câbles à DEL reliant l'ensemble des bûches à l'appareil. (Figure 4)
- Vérifier les ampoules pour déterminer celles qui doivent être remplacées.
- Dévisser les ampoules dans le sens contraire des aiguilles d'une montre.
- Insérer les nouvelles ampoules.
- Rebrancher le faisceau de câbles à DEL reliant l'ensemble des bûches à l'appareil.
- Replacer l'ensemble de bûches en insérant le taquet arrière de l'ensemble de bûches sous le rebord arrière du foyer, et pousser l'avant de l'ensemble de bûches vers le bas jusqu'à ce qu'il s'enclenche (Figure 3).
- Remettre la grille en place et poser les vis enlevées initialement.



Entretien

Nettoyage du verre partiellement réfléchissante

Le verre partiellement réfléchissante a été nettoyé à l'usine, pendant l'assemblage. Cependant, il se peut que des particules de poussière s'y soient déposées pendant l'expédition, l'installation, la manipulation, etc.; pour les retirer, polir doucement le verre partiellement réfléchissante avec un chiffon sec.

Pour retirer les empreintes digitales ou autres marques, nettoyer le verre partiellement réfléchissante avec un chiffon humide et un nettoyant pour vitres de bonne qualité. Pour prévenir les taches d'eau, le verre partiellement réfléchissante doit être entièrement asséché à l'aide d'un chiffon non pelucheux. Pour prévenir les rayures, ne pas utiliser de nettoyants abrasifs et ne pas vaporiser de produits liquides sur la surface des portes vitrées.

Nettoyage de la surface du foyer

Nettoyer les surfaces peintes du foyer compact avec de l'eau tiède seulement. Ne pas utiliser de nettoyants abrasifs.

Service

Outre le remplacement des ampoules et le nettoyage décrits ci-dessus, tout entretien du foyer compact doit être effectué par un représentant en service autorisé.



Accessoires

Communiquer avec votre dépositaire relativement aux accessoires d'origine de Dimplex, notamment pour se procurer un ensemble de portes vitrées, des bordures en laiton et en acier inoxydable, des jeux de télécommandes et de fiches, et des caissons conçus pour s'adapter à votre foyer.



Garantie

Garantie limitée de deux ans

Produits couverts par la présente garantie limitée

La présente garantie limitée couvre le modèle suivant de foyer électrique Dimplex **BF45DXP, BF39DXP, BF39STP, BF33DXP, BF33STP** elle s'applique également aux manteaux et aux bordures des foyers Dimplex neufs. La présente garantie limitée couvre uniquement les foyers achetés dans l'une des provinces du Canada (à l'exception du Yukon, du Nunavut et des Territoires du Nord-Ouest), ou dans l'un des 50 états américains, incluant le district fédéral de Columbia (à l'exception d'Hawaï et de l'Alaska). La présente garantie limitée est valable seulement pour l'acheteur original du produit et ne peut être transférée.

Produits non couverts par la présente garantie limitée

Les ampoules ne sont pas couvertes par la présente garantie limitée et sont la seule responsabilité du propriétaire / de l'acheteur. Les produits achetés au Yukon, au Nunavut, dans les Territoires du Nord-Ouest, à Hawaï ou en Alaska ne sont pas couverts par la présente garantie limitée. Les produits achetés dans ces états, provinces ou territoires sont vendus TEL QUEL sans aucune garantie ni condition (y compris, notamment, toute garantie ou condition implicite de qualité marchande ou de convenance à un usage particulier), et l'acheteur doit assumer tous les risques relatifs à la qualité et au rendement des produits. En cas de défectuosité, tous les frais d'entretien et de réparation incombent à l'acheteur.

Couverture et durée de la présente garantie limitée

Les produits, à l'exception des manteaux et des bordures, couverts par la présente

garantie limitée ont été testés et inspectés avant l'envoi et, conformément aux dispositions de la présente garantie, Dimplex garantit que ces produits sont exempts de tout vice de matériau et de fabrication pour une période de deux ans à partir de la date d'achat desdits produits.

Les manteaux et les bordures des foyers Dimplex couverts par la présente garantie limitée ont été testés et inspectés avant l'envoi et, conformément aux dispositions de la présente garantie, Dimplex garantit que ces produits sont exempts de tout vice de matériau et de fabrication pour une période d'un an à partir de la date d'achat desdits produits.

La garantie limitée de deux ans couvrant les produits autres que les manteaux et les bordures et la garantie limitée d'un an couvrant les manteaux et les bordures des foyers s'applique également à toute garantie implicite pouvant exister en vertu des lois en vigueur. Certaines juridictions ne permettent pas de restreindre la durée d'une garantie implicite, de sorte qu'il est possible que la restriction ci-dessus ne s'applique pas à l'acheteur.

Exclusions de la présente garantie limitée

La présente garantie limitée ne couvre pas les produits qui ont été réparés (sauf par Dimplex ou ses représentants de service autorisés) ou autrement modifiés. Elle ne couvre pas non plus les défectuosités résultant d'un mauvais usage, d'un usage abusif, d'un accident, de négligence, d'une mauvaise installation, d'une manipulation ou d'un entretien inadéquat, ou de l'utilisation avec une source de courant inadéquate.

Ce que vous devez faire pour vous prévaloir du service dans le cadre de la présente garantie limitée



Garantie

Les défauts doivent être signalés au Service technique de Dimplex en communiquant avec Dimplex au 1 888 DIMPLEX (1 888 346 7539), ou au 1367 Industrial Road, Cambridge (Ontario), Canada, N3H 4W3. Au moment d'appeler Dimplex, avoir à portée de la main une preuve d'achat, ainsi que les numéros de catalogue, de modèle et de série du produit défectueux. Il vous faut avoir une preuve d'achat du produit pour vous prévaloir du service dans le cadre de la garantie limitée.

Ce que fera Dimplex en cas de défaut

S'il s'avère qu'un produit ou qu'une pièce couvert par cette garantie limitée présente effectivement un vice de matériau ou de fabrication pendant (i) la garantie limitée de deux ans pour les produits autres que les manteaux et les bordures des foyers, et (ii) la garantie limitée d'un an pour les manteaux et les bordures, vous aurez alors les droits suivants :

- Dimplex pourra, à sa seule discrétion, réparer ou remplacer sans frais la pièce ou le produit défectueux. Si Dimplex est incapable de réparer ou de remplacer ladite pièce ou ledit produit, ou si la réparation ou le remplacement n'est pas commercialement possible, ou ne peut être fait rapidement, Dimplex pourra, au lieu d'effectuer la réparation ou le remplacement, décider de rembourser le prix d'achat de ladite pièce ou dudit produit
- Le service sous garantie limitée sera dispensé uniquement par des dépositaires ou agents de service Dimplex autorisés à dispenser des services sous garantie limitée.
- Pour les produits autres que les manteaux et les bordures, cette garantie limitée de deux ans donne droit à l'acheteur à des services sous garantie sur place ou à domicile. Par

conséquent, Dimplex assumera tous les frais de main-d'œuvre et de transport liés à la réparation ou au remplacement du produit ou de la pièce, sauf pour ce qui suit : (i) des frais pourraient être facturés pour les coûts engagés pour se rendre au site de l'acheteur où le produit se trouve, si ce site est à plus de 48 km (30 milles) du centre de service le plus près d'un dépositaire ou d'un agent de service de Dimplex; et (ii) l'acheteur est entièrement responsable de dégager l'accès à toutes les pièces du produit susceptibles d'être réparées ou entretenues.

- Pour les manteaux et les bordures, cette garantie limitée d'un an ne donne pas droit à l'acheteur à des services sous garantie sur place ou à domicile. L'acheteur sera responsable de tous les frais engagés pour le retrait et le transport du manteau et des bordures (et de la pièce réparée ou de rechange ou du produit réparé ou de rechange) aller-retour à la place d'affaires du dépositaire ou de l'agent de service autorisé. Des services sur place ou à domicile sont offerts pour les manteaux et les bordures à la demande expresse et aux frais de l'acheteur, au tarif en vigueur que facture Dimplex pour de tels services. Dimplex n'est pas responsable des frais encourus pour l'installation ou le retrait des manteaux ou des bordures ou de toute pièce de ces produits (ou de tout produit ou de toute pièce de rechange) y compris, notamment, tous les frais d'expédition et de transport aller-retour à la place d'affaires du dépositaire ou de l'agent de service autorisé et tous les frais liés à la main-d'œuvre, et la présente garantie limitée ne les couvre pas non plus. Ces frais sont la responsabilité de l'acheteur.



Garantie

Autres exclusions à la responsabilité de Dimplex et de ses dépositaires et agents de service :

DIMPLEX, SES GESTIONNAIRES, SES ADMINISTRATEURS OU SES AGENTS NE POURRONT EN AUCUN CAS ÊTRE TENUS RESPONSABLES ENVERS L'ACHETEUR OU TOUTE AUTRE TIERCE PARTIE, EN VERTU D'UN CONTRAT, D'UN ACTE DÉLICTEUX OU SUR TOUTE AUTRE BASE, DE COÛTS, DE PERTES OU DE DOMMAGES INDIRECTS, SPÉCIAUX, PUNITIFS, EXEMPLAIRES OU ACCESSOIRES DÉCOULANT DIRECTEMENT OU INDIRECTEMENT DE LA VENTE, DE L'ENTRETIEN, DE L'UTILISATION OU DE L'INCAPACITÉ D'UTILISATION DU PRODUIT, MÊME SI DIMPLEX, SES GESTIONNAIRES, SES ADMINISTRATEURS OU SES AGENTS ONT ÉTÉ INFORMÉS DE LA POSSIBILITÉ DE TELS COÛTS, PERTES OU DOMMAGES, OU SI LESDITS COÛTS, PERTES OU DOMMAGES SONT PRÉVISIBLES. DIMPLEX, SES GESTIONNAIRES, SES

ADMINISTRATEURS OU SES AGENTS NE POURRONT EN AUCUN CAS ÊTRE TENUS RESPONSABLES DE COÛTS, DE PERTES OU DE DOMMAGES DIRECTS QUI DÉPASSENT LE PRIX D'ACHAT DU PRODUIT.

CERTAINES JURIDICTIONS NE PERMETTENT PAS QUE DES EXCLUSIONS OU LIMITATIONS AUX DOMMAGES INDIRECTS OU ACCESSOIRES SOIENT APPLIQUÉES. IL SE POURRAIT DONC QUE LES EXCLUSIONS ET LIMITATIONS CI-DESSUS NE S'APPLIQUENT PAS À L'ACHETEUR.

Comment les lois provinciales et d'État s'appliquent

Cette garantie limitée vous confère des droits juridiques précis, et il se peut que vous ayez d'autres droits qui varient d'une juridiction à l'autre. Les dispositions de la Convention des Nations unies sur les contrats de vente de biens ne s'applique pas à cette garantie limitée ou à la vente de produits couverts par cette garantie limitée.



Service d'assistance technique

Vous trouverez du soutien technique et des instructions de dépannage, ainsi qu'une liste de pièces de rechange à

www.dimplex.com/customer_support.

Dimplex®

Dimplex North America Limited
1367 Industrial Road
Cambridge ON
Canada N3H 4W3

© 2023 Glen Dimplex Americas

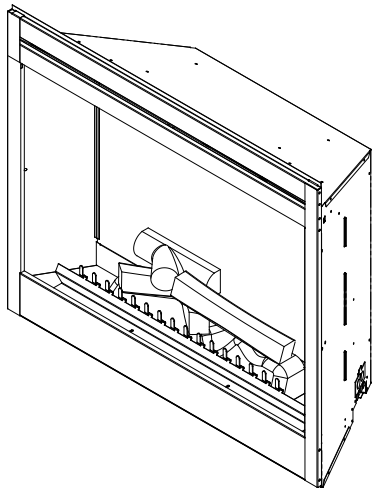

Manual del propietario

Modelo

BF45DXP

BF39STP/DXP









BF33STP/DXP

INFORMACIÓN DE SEGURIDAD IMPORTANTE: Lea este manual antes de intentar instalar o usar este calentador de aire. Para su seguridad, tome en cuenta todas las advertencias e instrucciones de seguridad de este manual para evitar lesiones corporales o daños materiales.

Para ver toda la línea de productos Dimplex, visite www.dimplex.com

7206360500R07

Índice

 Bienvenido y felicitaciones	3
 INSTRUCCIONES IMPORTANTES	4
 Instalación del calentador	5
 Operación	6
 Mantenimiento	8
 Accesorios	10
 Garantía	11
 Servicio Técnico	13

Siempre llame a un técnico calificado o use los servicios de una agencia de servicio para reparar este calentador de aire.

! NOTA: Procedimientos y técnicas que se considera importante destacar.

! PRECAUCIÓN: En caso de no seguir los procedimientos y técnicas cuidadosamente, se dañará el equipo.

! ADVERTENCIA: Procedimientos y técnicas que, en caso de no seguirse cuidadosamente, expondrán al usuario a riesgo de incendio, lesión grave o muerte.

Bienvenido y felicitaciones

Gracias y felicitaciones por haber adquirido una chimenea eléctrica Dimplex. Por favor, utilice nuestra página en línea para registrar el número de modelo y de serie para referencia futura en:

www.dimplex.com/register

Número de modelo _____ Número de serie _____

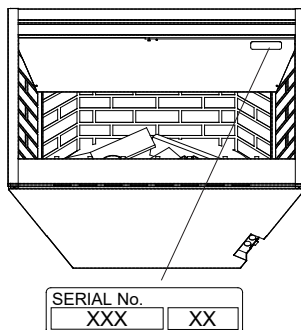
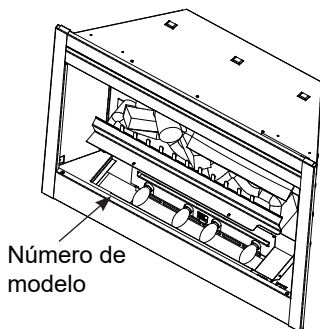

Lea atentamente y guarde estas instrucciones.

⚠ PRECAUCIÓN: Antes de comenzar la instalación, asegúrese de leer las instrucciones y advertencias cuidadosamente. No seguir estas instrucciones podría provocar una descarga eléctrica, un incendio y la anulación de la garantía.



NO ES NECESARIO REGRESAR A LA TIENDA

¿Tiene preguntas sobre la operación o el montaje? ¿Necesita información sobre las piezas? ¿El producto está bajo la garantía del fabricante?

Comuníquese con nosotros: www.dimplex.com/customer_support

Para solucionar problemas y recibir asistencia técnica

O sin cargo al 1-888-DIMPLEX (1-888-346-7539)

De lunes a viernes, de 8:00 a.m. a 4:30 p.m. Hora estándar del este

A fin de proporcionarle un mejor servicio tenga a la mano el número de modelo y de serie del producto cuando llame, o regístrelos en línea. (Ver más arriba.)

INSTRUCCIONES IMPORTANTES

Cuando se usen aparatos eléctricos, deben respetarse una serie de precauciones básicas a fin de aminorar el riesgo de incendio, descarga eléctrica y lesiones personales; entre otras precauciones, las siguientes:

- ① Lea todas las instrucciones antes de utilizar este aparato.
- ② La temperatura de este calentador de aire aumenta cuando está en uso. Para evitar quemaduras, evite que la piel toque las superficies calientes. Cuando está en funcionamiento, el borde de la salida del calentador de aire se calienta. Mantenga los materiales combustibles, como muebles, almohadas, ropa de cama, papeles, prendas de vestir y cortinas a un mínimo de 3 pies (0.9 m) de distancia de la parte frontal del calentador de aire.
- ③ Es necesario tener mucho cuidado cuando los niños o las personas discapacitadas usen el calentador de aire o estén cerca de él, y cuando la unidad se deje en funcionamiento y sin supervisión.
- ④ No opere ningún calentador de aire si no funciona correctamente. Desconecte la electricidad a partir del panel central y haga verificar la unidad por un electricista acreditado antes de volver a utilizarla.
- ⑤ No haga funcionar la chimenea eléctrica si el cable de alimentación o el enchufe están dañados o si el calentador no funciona bien o si se ha caído o dañado de cualquier manera. Comuníquese con el Servicio de atención al cliente de Dimplex al 1-888-346-7539 de inmediato.
- ⑥ No lo use al aire libre.
- ⑦ No coloque el calentador de aire en aquellos sitios donde pueda caer en una bañera o en cualquier otro recipiente de agua.
- ⑧ No inserte objetos ni permita que éstos ingresen en las ventilas ni en la apertura de salida, ya que esto podría causar una descarga eléctrica, incendio o dañar el calentador de aire.
- ⑨ Para evitar que ocurra un incendio, no bloquee las entradas ni la salida de aire de ninguna manera.



PRECAUCIÓN
RIESGO DE DESCARGA ELÉCTRICA - NO ABRIR
NO CONTIENE PARTES QUE EL USUARIO
PUEDA REPARAR



GUARDE ESTAS INSTRUCCIONES

INSTRUCCIONES IMPORTANTES

⑩ Todos los calentadores de aire eléctricos tienen en su interior partes calientes y que producen un arco eléctrico o chispas. No los use en áreas en las que se use o almacene gasolina.

⑪ No haga modificaciones al calentador de aire. Úselo sólo como se describe en este manual. Cualquier otro uso no recomendado por el fabricante puede provocar incendio, descarga eléctrica o lesiones.

⑫ No queme madera ni otros materiales en el calentador de aire eléctrico.

⑬ No golpee el vidrio frontal.

⑭ Siempre utilice los servicios de un electricista certificado en caso de

que se requieran nuevos circuitos o tomacorrientes.

⑮ Desconecte todo suministro de energía antes de limpiar, darle mantenimiento o reubicar el calentador de aire.

⑯ Cuando transporte o guarde el calentador de aire y el cable, manténgalo en un lugar seco, donde no esté expuesto a vibración excesiva y guárdelo de manera que no se dañe.

! NOTA: Los cambios o modificaciones que no estén expresamente aprobados por la parte responsable del cumplimiento podrían anular la autorización del usuario para utilizar el equipo.

Instalación del calentador

Instalación en el baño

Este calentador eléctrico debe estar protegido por un circuito o receptáculo con interruptor de falla a tierra (GFI). Si se utiliza la caja, ésta debe ser fácilmente accesible.

Este aparato eléctrico no es estanco al agua, y para evitar las descargas eléctricas, se debe instalar de modo que el agua no penetre en la unidad.

Este aparato se debe instalar lejos de duchas, bañeras, etc. Nunca coloque el calentador eléctrico en un lugar donde pueda caer dentro de una bañera u otros contenedores de agua. Mantenga las toallas y otros materiales combustibles a 3 pies (0.9 m) del frente de la unidad.

🔑 Operación

Figura 1

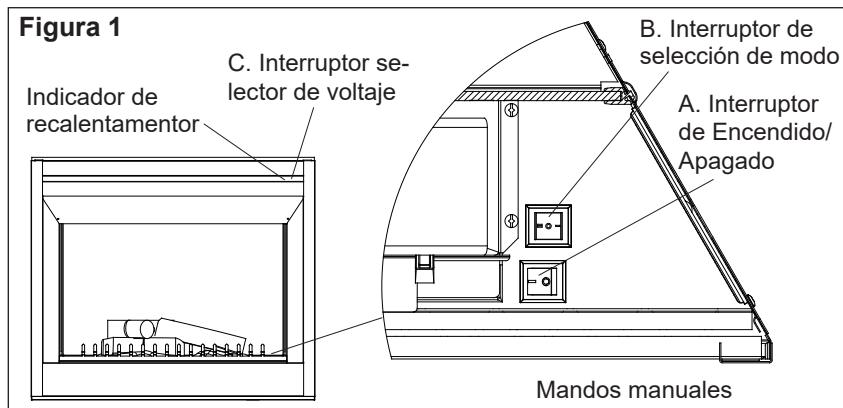

⚠️ ADVERTENCIA: Debe instalar la cámara de combustión eléctrica de manera adecuada antes de utilizarla.

Botones de control manual

Los mandos del calentador de aire eléctrico están situados en la esquina inferior derecha del aparato.

⚠️ PRECAUCIÓN: Compruebe que el voltaje de entrada concuerda con el seleccionado en el interruptor de selección.

A. Interruptor de Encendido/Apagado

El interruptor de encendido/apagado energiza el calentador y la llama.

B. Interruptor de selección de modo

Seleccione la característica preferida:

- "0" para encender la llama únicamente
- "- " para ventilador / llama
- "= " para obtener calor/llama

⚠️ NOTA: Es posible que el calefactor emita un ligero e inofensivo olor al utilizarse por primera vez. Este olor es normal y está causado por el calentamiento inicial de las piezas de la estufa interior y no se volverá a producir.

C. Interruptor selector de voltaje

Compruebe que el voltaje de entrada concuerda con el seleccionado en el interruptor de selección.

Operación

Interruptor de la temperatura

Si el calentador llegara a sobrecalentarse, un corte automático apagará el calentador y no se volverá a encender sin ser reiniciado. Se puede reiniciar APAGANDO el Interruptor de Encendido/Apagado durante 5 minutos antes de volver a encender la unidad. El corte por sobrecalentamiento se disparará si el filtro está sucio. Seguir el mantenimiento del filtro.

 **PRECAUCIÓN:** Si la estufa se enciende y se apaga continuamente, desconecte la corriente desde el panel principal y llame a su distribuidor.

Control Remoto

Un control remoto opcional se puede comprar para operar la chimenea - BFRC-KIT. Esto le permitirá al usuario la posibilidad de alternar entre los estados de funcionamiento: Llamas; Llamas y ventilador; y Llamas Calor, con un control remoto.

Mandos de la pared

El calentador se puede instalar con los mandos montados en la pared. Estos mandos incluyen los interruptores y termostatos de la pared. (Consultar la guía de instalación para más detalles.)

1. Interruptores montados en la pared

Este modelo se puede instalar

de modo que el interruptor de la pared encienda la estufa y la llama (el Interruptor de Encendido/Apagado debe estar en posición de encendido). Los interruptores montados en la pared también se pueden utilizar para anular la imagen de las llamas (el Interruptor de Encendido/Apagado debe estar en posición de encendido coordinado con cualquier interruptor principal montado en la pared). También debe utilizarse un interruptor montado en la pared para anular la opción de la calor (el selector de modo debe estar en la posición de "=").

2. Termostato montado en la pared

Este aparato se puede instalar con un termostato en la pared para ajustar la temperatura y que se ajuste a sus preferencias personales. Consulte las instrucciones de funcionamiento del fabricante del termostato. El interruptor de selección de modo debe estar en la posición "=" para que el termostato controle la estufa.



Mantenimiento

⚠️ ADVERTENCIA: Para reducir el riesgo de incendio, descarga eléctrica o lesiones a personas, desconecte el suministro eléctrico y permitir que el calentador se enfríe antes de intentar cualquier tipo de mantenimiento o limpieza.

! NOTA: El calentador de aire no debe ser operado si hubiera acumulación de polvo o de suciedad sobre la unidad o dentro de la misma, ya que ello puede originar una acumulación de temperatura y dañar la unidad. Por ello, el calentador de aire debe ser verificado regularmente, teniendo en cuenta las condiciones y por lo menos, una vez por año.

Cómo cambiar las bombillas

Hay que cambiar las bombillas cuando se observa una parte oscura en la llama o cuando desaparecen la claridad y los detalles del lecho de brasas del tronco. Hay cuatro bombillas debajo del juego de troncos que crean las llamas y el lecho de brasas.

Características de las bombillas:

Cuatro bombillas tipo lámpara de araña o candelabro de 60 W, con casquillo pequeño E 12. Ejemplo: GE 60BC o Philips 60CTC. **LAS BOMBILLAS NO DEBEN SER SUPERIORES A LOS 60 W.**

⚠️ PRECAUCIÓN: Al manejar los

troncos, haga fuerza sobre la sección de cabecera del lecho de brasas, no directamente sobre los troncos.

Consejos Prácticos: Es buena idea cambiar todas las bombillas a la vez si es que todas están llegando al fin de su vida útil. Si sustituye todas las bombillas a la vez, reducirá el número de veces que tendrá que abrir el aparato para cambiar las bombillas. Se recomienda utilizar bombillas de larga duración para reducir la frecuencia de cambio de las bombillas.

Para acceder a la zona de bombillas

⚠️ PRECAUCIÓN: Deje que transcurran 5 minutos para dar tiempo a que se enfríen las bombillas antes de tocarlas; así evitará quemaduras en la piel.

1. Abrir la protección de acero (quitar las puertas de cristal, si es el caso).
2. Sacar los dos tornillos sobre la

Figura 2

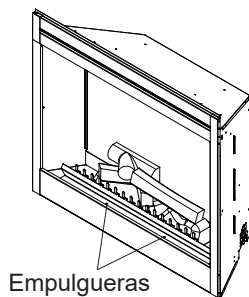



Mantenimiento

Figura 3



Figura 4



fijación de los troncos y reservar aparte (Figura 2).

3. Tirar de la parte frontal del reborde de plástico del lecho de brasas o de la rejilla de plástico hacia arriba y adelante hasta que se suelte la última pestaña del reborde situado en la parte inferior del cristal (Figura 3).

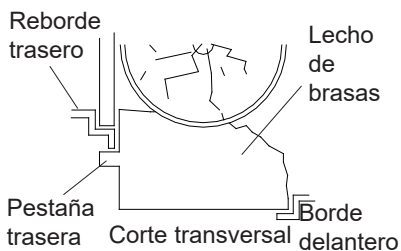
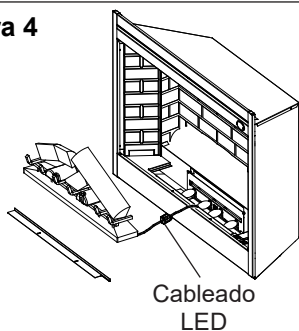
! NOTA: El juego de troncos encaja perfectamente en la caja del calentador; puede que haya que hacer algo de fuerza para sacarlo.

4. Coloque el juego de troncos delante del calentador.
5. Desconecte del aparato el conjunto de cables LED del juego de troncos (Figura 4).
6. Compruebe las bombillas para saber si hay que cambiar alguna.
7. Desenrosque las bombillas en sentido contrario al de las agujas del reloj.
8. Coloque unas bombillas nuevas.
9. Vuelva a conectar el conjunto de cables LED al juego de troncos del aparato.
10. Vuelva a colocar el tronco insertando la pestaña trasera del juego de troncos bajo el reborde inferior del calentador y haga presión sobre el borde frontal del juego de troncos hasta que encaje (Figura 3).
11. Vuelva a colocar la parrilla utilizando los dos tornillos que había apartado antes.



Mantenimiento

Limpeza del Cristal

El cristal se limpia en fábrica durante la fase de montaje. Durante su transporte, instalación, manipulación, etc., puede que se hayan depositado partículas de polvo sobre la superficie del cristal. Se pueden limpiar dándole brillo ligeramente con un paño limpio y seco.

Para eliminar las huellas de dedos u otras marcas, el cristal se puede limpiar con un paño húmedo utilizando un limpiacristales del hogar de calidad. El cristal debe secarse completamente con un paño sin pelusa. Para evitar que se raye, no use limpiadores abrasivos ni rocíe líquidos en ninguna de las superficies.

Limpeza de la superficie del calentador de aire compacto

Para limpiar las superficies pintadas del calentador de aire compacto, use sólo agua caliente. No use limpiadores abrasivos.

Servicio

Salvo por el cambio de bombillas y la limpieza que se describen arriba, cualquier otro servicio debería ser realizado por un representante de servicio autorizado.



Accesorios

Por favor póngase en contacto con su representante local para obtener accesorios Dimplex genuinos. Ejemplo: kits de puertas de vidrio, kits de controles para montar sobre la pared, kits de enchufes, y armarios diseñados para alojar su calentador.



Garantía

Dos Años de Garantía Limitada

Productos a los que se aplica la presente garantía limitada

Esta garantía limitada se aplica al modelo BF45DXP, BF39DXP, BF39STP, BF33DXP, BF33STP de su recientemente adquirido calentador de aire eléctrico Dimplex y a los complementos (mantos) y adornos Dimplex de nueva compra. La garantía limitada se aplica sólo a las compras realizadas en cualquier provincia de Canadá, excepto el Territorio de Yukón, Nunavut, y los Territorios del Noroeste, o en cualquiera de los 50 estados de los Estados Unidos de América, (incluyendo el Distrito de Columbia) a excepción de Hawaii y Alaska. Esta garantía limitada sólo se aplica al comprador inicial del producto y no es transferible.

Productos excluidos de esta garantía limitada

Las bombillas no están cubiertas por esta garantía limitada y son responsabilidad del propietario/comprador. No están cubiertos por esta garantía limitada los productos comprados en el Territorio de Yukón, Nunavut, Territorios del Noroeste, Hawaii o Alaska. Los productos comprados en estos estados, provincias o territorios se venden TAL CUAL, sin garantía ni condición de ningún tipo (incluyendo, sin limitación, cualquier garantía implícita o condiciones de comerciabilidad o adecuación a un fin particular) y el riesgo total respecto de la calidad y del rendimiento de los productos recae en el comprador; y en el caso de un defecto, el comprador asume todo el coste de cualquier servicio o reparación necesarios.

Lo que cubre la garantía y hasta cuándo

Los productos, aparte de los complementos (mantos) y adornos del calentador de aire, que cubre la presente garantía limitada

han sido testados y comprobados antes de su envío y, de acuerdo con las cláusulas de esta garantía, Dimplex garantiza que dichos productos no tienen defectos en sus materiales o por causa de la mano de obra durante un período de dos años a partir de la fecha de la compra original de dichos productos.

Los productos, aparte de los complementos (mantos) y adornos del calentador de aire, cubiertos por la presente garantía limitada han sido testados y comprobados antes de su envío y, de acuerdo con las cláusulas de esta garantía, Dimplex garantiza que dichos productos no tienen defectos en sus materiales o su fabricación durante un período de dos años a partir de la fecha de la compra original de dichos productos.

Este período limitado de 2 años para los productos, aparte de los complementos (mantos) y adornos, y el período limitado de garantía de 1 año para los complementos (mantos) y adornos del calentador de aire, también se aplican a las garantías implícitas que puedan existir según la ley de aplicación en vigor. Algunas jurisdicciones no permiten limitaciones sobre la duración de la garantía; por ello, la limitación antes citada puede no ser aplicable al comprador.

Lo que esta garantía limitada no cubre

La garantía limitada no cubre los productos reparados (salvo por Dimplex o sus representantes técnicos autorizados) o modificados de algún modo. Esta garantía limitada no se aplica a los defectos que se produzcan por mal uso, abuso, accidente, negligencia, instalación incorrecta, mantenimiento o manejo inadecuado o funcionamiento a un voltaje incorrecto.

Lo que debe hacer para solicitar el servicio técnico amparado por esta garantía limitada

Se pueden reportar los defectos al Servicio Técnico de Dimplex contactando con



Garantía

Dimplex en el 1-888-DIMPLEX (1-888-346-7539), o en 1367 Industrial Road, Cambridge, Ontario, Canadá N3H 4W3. Cuando llame, tenga a mano la evidencia de compra, así como los números de catálogo, de modelo y de serie. El servicio de garantía limitada exige el que se disponga de la evidencia de compra del producto.

Qué hará Dimplex si tiene evidencia de un defecto

En el caso de que se demuestre que un producto o pieza cubierto por esta garantía limitada es defectuoso en sus materiales o en su fabricación durante (i) el periodo de 2 años de garantía limitada de los productos aparte de los complementos (mantos) y adornos, y (ii) el periodo de 1 año de garantía limitada para los complementos (mantos) y adornos, usted tiene los derechos siguientes:

- A su discreción, Dimplex podrá reparar o reemplazar sin cargo dicho producto o pieza defectuosos. Si Dimplex no pudiera reparar ni cambiar la pieza o producto, o si la reparación o cambio no fuera comercialmente practicable o no se pudiera realizar de modo diligente, Dimplex podría, en lugar de repararla o cambiarla, reintegrar al comprador el precio de dicho producto o pieza.
- El servicio de garantía limitada será realizado exclusivamente por los concesionarios o servicios de asistencia técnica de Dimplex que hayan sido autorizados a prestar los servicios de garantía.
- En cuanto a los productos aparte de los complementos (mantos) y adornos, esta garantía limitada de 2 años le da derecho al comprador a servicios de garantía en el lugar de trabajo o en el domicilio. Asimismo, Dimplex será responsable de todo el trabajo y

transporte relativos a la reparación o el reemplazo del producto o piezas, excepto por lo siguiente: (i) las cargas en las que se incurra por los costes de desplazamiento al domicilio del comprador en aquellos casos en que éste se encuentre a más de 40 km (30 millas) del servicio técnico más cercano de Dimplex o de su concesionario o del técnico correspondiente; y (ii) el comprador es el exclusivo responsable de facilitar el acceso a todas las piezas del producto susceptibles de reparación.

- Para los complementos (mantos) y adornos, esta garantía limitada de 1 año no autoriza al comprador a la presentación de servicios en sus instalaciones o en su casa. El comprador es el responsable de recoger y transportar los complementos (mantos) y adornos (y cualquier producto o pieza reparados o cambiados) a, y desde, la sede el concesionario o técnico autorizado. Los servicios en el lugar de trabajo o en el domicilio para los complementos (mantos) y adornos, podrán realizarse si así específicamente lo demanda el comprador a su cargo, a las tarifas vigentes de Dimplex para dichos servicios. Dimplex no será responsable de, y esta garantía limitada no incluirá, ningún gasto en el que se haya incurrido en la instalación o desmontaje de los complementos (mantos) o adornos, o cualquier otra parte (o cualquier producto o pieza de recambio) incluidos, sin límites, todos los costes de envío y de transporte a y desde las instalaciones del distribuidor o servicio técnico autorizado y todos los costes de mano de obra. Dichos costes serán a cargo del comprador.

De qué no son responsables los concesionarios y técnicos de Dimplex.



Garantía

EN NINGÚN CASO SERÁN RESPONSABLES DIMPLEX, NI SUS DIRECTIVOS, NI RESPONSABLES, NI AGENTES, FRENTE AL COMPRADOR O TERCEROS DE CUALQUIER TIPO, BIEN SE CONTEMPLA CONTRACTUALMENTE, EXTRA CONTRACTUALMENTE, O CON CUALQUIER OTRO CONCEPTO, DE CUALQUIER DAÑO, PÉRDIDA O COSTE ACCESORIO, INMATERIAL, PENAL, EJEMPLARIZANTE, ESPECIAL O INDIRECTO, QUE SE PRODUZCA O ESTÉ RELACIONADO CON LA VENTA, MANTENIMIENTO, USO O IMPOSIBILIDAD DE USAR EL PRODUCTO, INCLUSO SI DIMPLEX, O SUS DIRECTIVOS, RESPONSABLES O AGENTES HAN SIDO AVISADOS DE LA POSIBILIDAD DE QUE SE PRODUZCAN DICHA DAÑOS, PÉRDIDAS O COSTES, O SI TALES DAÑOS, PÉRDIDAS O COSTES SON PREVISIBLES. EN NINGÚN CASO SERÁN RESPONSABLES

DIMPLEX, NI SUS DIRECTIVOS, RESPONSABLES O AGENTES DE CUALQUIER DAÑO, PÉRDIDA O COSTE QUE SUPERE EL PRECIO DE COMPRA DEL PRODUCTO.

ALGUNAS JURISDICCIONES NO PERMITEN LA EXCLUSIÓN O LIMITACIÓN DE DAÑOS INMATERIALES O ACCESORIOS; POR ELLO PUEDE QUE NO SEA APLICABLE AL COMPRADOR LA LIMITACIÓN O EXCLUSIÓN ANTERIOR.

Cómo se aplican las legislaciones provincial y estatal

Esta garantía limitada le proporciona derechos legales específicos y puede que usted tenga también otros derechos que varían de jurisdicción en jurisdicción. A la venta de los productos amparados por esta garantía limitada no le serán de aplicación las cláusulas de la Convención de las Naciones Unidas sobre contratos de venta de mercancías.



Servicio Técnico

Para solucionar problemas y obtener ayuda técnica así como una lista de piezas de remplazo acuda a

www.dimplex.com/customer_support.

Dimplex®

Dimplex North America Limited
1367 Industrial Road
Cambridge ON
Canada N3H 4W3

© 2023 Glen Dimplex Americas