

Optimyst® Aura

Model
3STEP-RGB-AM

Installation and User's Guide



We value your feedback!

Your input helps to create even better products and experiences.

Share the warmth and leave a review.

dimplex.com/sharethewarmth

 YouTube @DimplexNorthAmerica

IMPORTANT SAFETY INFORMATION:

Read this manual first before attempting to install or use this electric fireplace. Always comply with the warnings and safety instructions contained in this manual to prevent personal injury or property damage.

To view the full line of Dimplex products, visit www.dimplex.com

Table of Contents

Registration	3
 IMPORTANT INSTRUCTIONS	4
Technical Specifications	6
Electrical Rating	6
Product Dimensions	6
Installation	7
Optimyst components	7
Water quality	7
Installation	8
Fresh Air Inlets	8
Placement	8
Operation	14
General Operation	14
Remote Control Operation	15
Flame Connect Mobile App	18
Resetting the Temperature Cutoff Switch	18
Refilling the water tank	18
Maintenance	19
Cleaning	19
Transducer Replacement	19
Servicing	19
Remote Control Battery Replacement	19
Troubleshooting	20
Wiring Diagram	22
Warranty	23

Conventions used in this manual:

NOTE:

Procedures and techniques that are considered important enough to emphasize.

CAUTION:



Procedures and techniques which, if not carefully followed, will result in damage to the equipment.

WARNING:



Procedures and techniques which, if not carefully followed, will expose the user to the risk of fire, serious injury, or death.

Registration



REGISTER YOUR PRODUCT ONLINE

www.dimplex.com/register

Please record your model and serial numbers for future reference.

Model _____

Serial Number _____

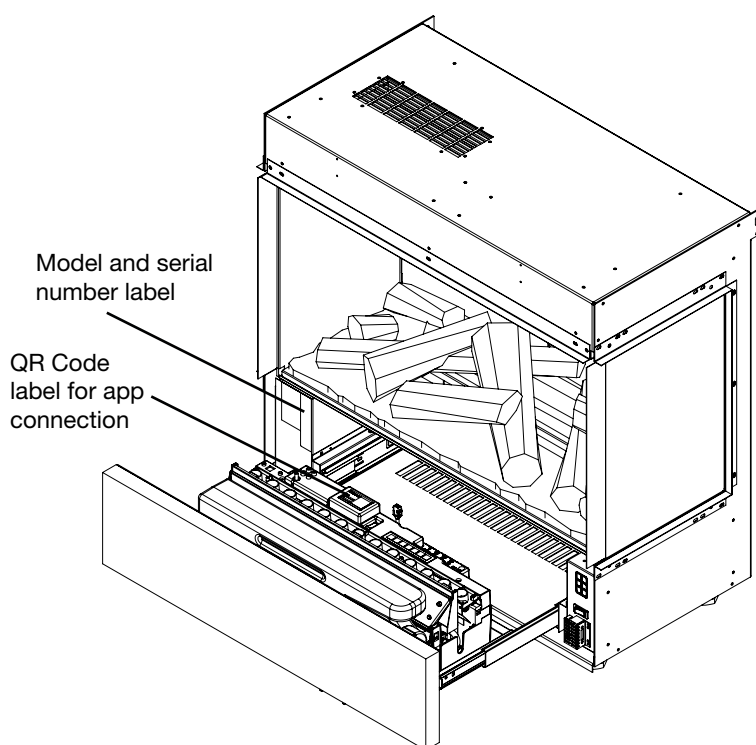

NO NEED TO RETURN TO THE STORE

If you have questions regarding the operation of this product or if you require service, before returning this product to the place of purchase.

For technical support, contact us at:



www.dimplex.com/support

or



Toll-Free 1-888-346-7539

Please have your model number and product serial number ready.

IMPORTANT INSTRUCTIONS

When using any electrical appliance, basic precautions should always be followed to reduce the risk of fire, electric shock, and injury to persons. These precautions include:

- ① Read all instructions before using this electric fireplace.
- ② This fireplace is hot when in use. To avoid burns, do not let bare skin touch hot surfaces. The trim around the heater outlet becomes hot during heater operation.
-  **DANGER:** High temperatures may be generated under certain abnormal conditions. Do not partially or fully cover or obstruct the front of the fireplace.
- ③ Extreme caution is necessary when the fireplace is used by or near children or people with disabilities and whenever the fireplace is left operating and unattended.
- ④ Always turn off the fireplace when it is not in use.
- ⑤ Do not operate the fireplace after it malfunctions, has been dropped, or damaged in any manner. Disconnect power at the service panel and have the fireplace inspected by a reputable electrician before using.
- ⑥ Do not operate any unit with a damaged cord or if the heater has malfunctioned, or if the heater has been dropped or damaged in any manner, contact Glen Dimplex Americas Technical Service at 1-888-346-7539.
- ⑦ Do not use this fireplace outdoors.
- ⑧ Never locate the fireplace where it may fall into a bathtub or other water container.

- ⑨ To disconnect the heater, turn the unit off with the controls and turn off the power to the heater circuit at the main disconnect panel.
- ⑩ Do not insert or allow foreign objects to enter any ventilation or exhaust opening as this may cause an electric shock, fire, or damage to the fireplace.
- ⑪ To prevent a possible fire, do not block air intakes or exhaust in any manner.
- ⑫ All electrical heaters have hot and arcing or sparking parts inside. Do not use it in areas where gasoline, paint, or flammable liquids are used or stored.
- ⑬ Do not modify this fireplace. Use it only as described in this manual. Any other use may cause fire, electric shock, or injury to persons.
- ⑭ Always use a certified electrician should new circuits or outlets be required.
- ⑮ Always use properly grounded, fused and polarized outlets.
- ⑯ Disconnect all power coming to the fireplace at the main service panel before performing any cleaning, maintenance, or relocation of the unit.
- ⑰ When transporting or storing the fireplace, keep it in a dry place, free from excessive vibration, and store to avoid damage.
- ⑱ Regular cleaning and maintenance is required to ensure safe and correct operation.

! NOTE: Changes or modifications not expressly approved by the party responsible for compliance could void user's authority to operate the equipment.

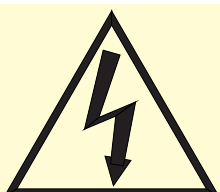

CAUTION
RISK OF ELECTRIC SHOCK
DO NOT OPEN
NO USER-SERVICEABLE PARTS INSIDE



IMPORTANT INSTRUCTIONS

FCC Compliance

⚠ CAUTION: This unit has been tested and found to comply with the limits for Class B digital device, pursuant to part 15 of the FCC Rules. These limits are designed to provide reasonable protection against harmful interference in a residential installation. This unit generates, uses and can radiate radio frequency energy and, if not installed and used in accordance with the instructions, may cause harmful interference to radio or television reception, which can be determined by turning the unit OFF and ON, the user is encouraged to try to correct the interference by one or more of the following measures:

Reorient or relocate the receiving antenna.

Increase the separation between the unit and the receiver.

Connect the unit into an outlet on a circuit different from that to which the receiver is connected.

Consult the dealer or an experienced radio/TV technician for help.

This unit complies with Part 15 of the FCC Rules. Operation is subject to the following two conditions:

(1) This unit may not cause harmful interference, and (2) this unit must accept any interference received, including interference that may cause undesired operation.

⚠ FCC CAUTION: Any changes or modifications not expressly approved by the party responsible for compliance could void the user's authority to operate this equipment.

Frequency band(s) this product operates in: 2.4GHz

Maximum radio-frequency power transmitter in the frequency band(s) this product operates in: 2.71dBm

⚠ WARNING: This product can expose you to chemicals including nickel which is known to the State of California to cause cancer. For more information, visit www.P65Warnings.ca.gov

SAVE THESE INSTRUCTIONS

Technical Specifications

Electrical Rating

Voltage: 120 V (3-Wire)

Power: 1275 W

UL Listing

File Number: E71416



Model Reference		
500003866	3STEP-RGB-AM	6914230100

Product Dimensions

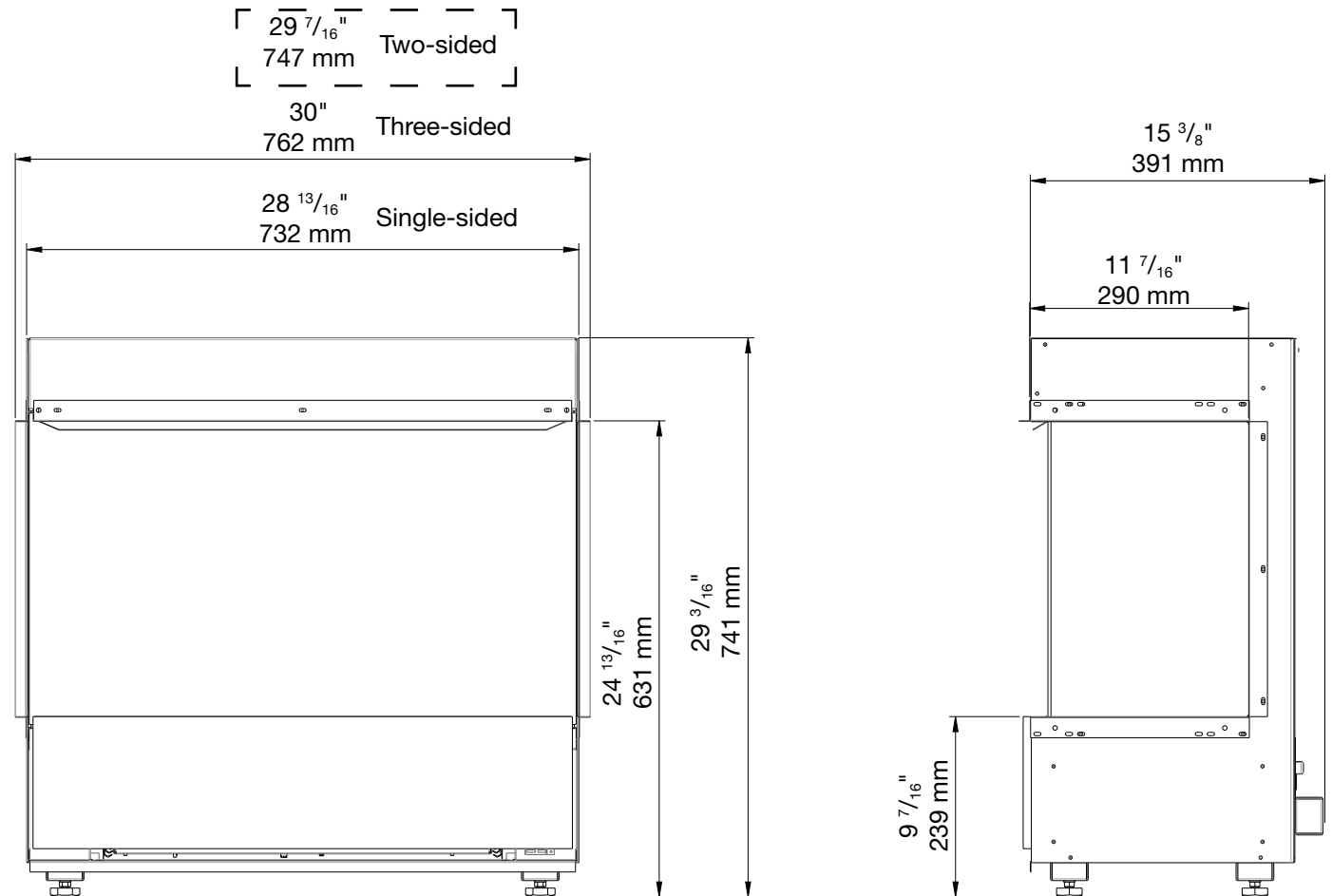

Installation

Optimyst components

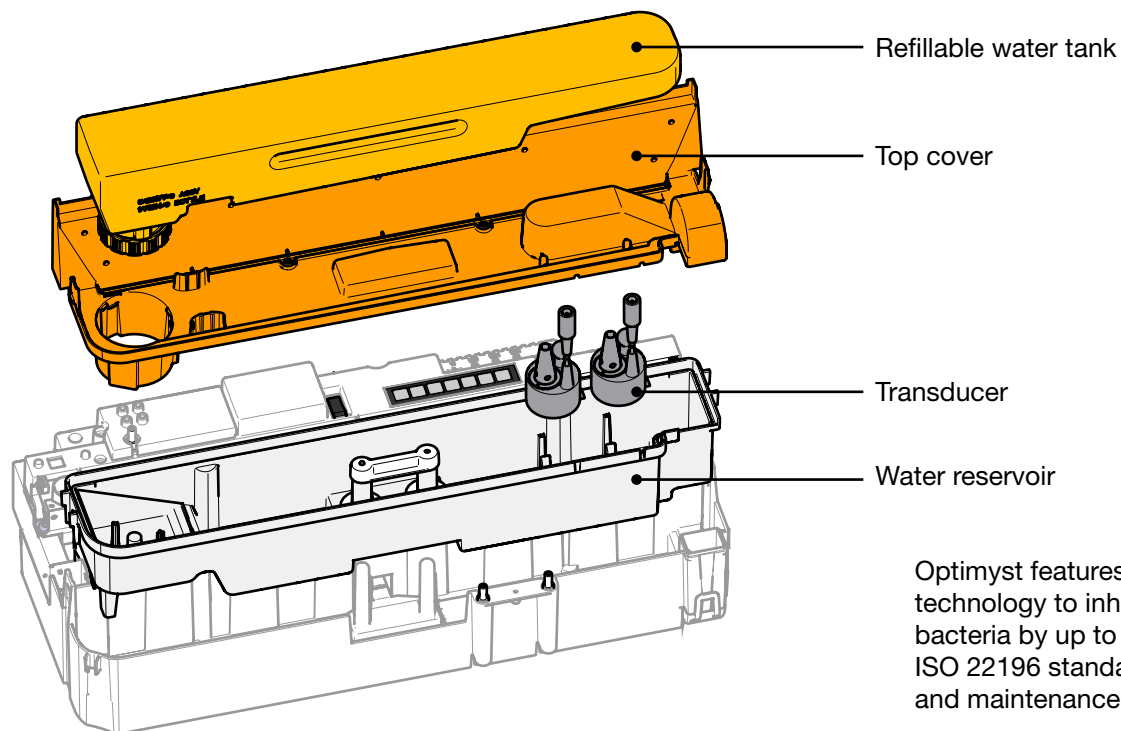

Optimyst features antimicrobial technology to inhibit the growth of bacteria by up to 99.99% (tested to ISO 22196 standard.) Regular cleaning and maintenance is required.

Water quality

- Normal clean tap water should be used.
- In areas with hard water, a water softener is recommended. More frequent cleaning and maintenance may be required.
- Unfiltered water supplied from a well or any other unmonitored supply is not recommended.
- Do not drink the water from the water reservoir or water tank.



Installation

Fresh Air Inlets

⚠ CAUTION: Failure to include fresh air inlets will result in poor flame performance and damage to the fireplace.

- A fresh air inlet is essential at the top. It must have a minimum opening size of 29 in² (184 cm²).
- There is an air inlet under the drawer that must not be obstructed.
- An additional fresh air inlet of 16 in² (100 cm²) that allows the air path to reach the underside of the unit is recommended for optimal flame.
- If using a grille, ensure the covered area has a larger opening to compensate.
- The air inlet must pull air from the room the fireplace is in.

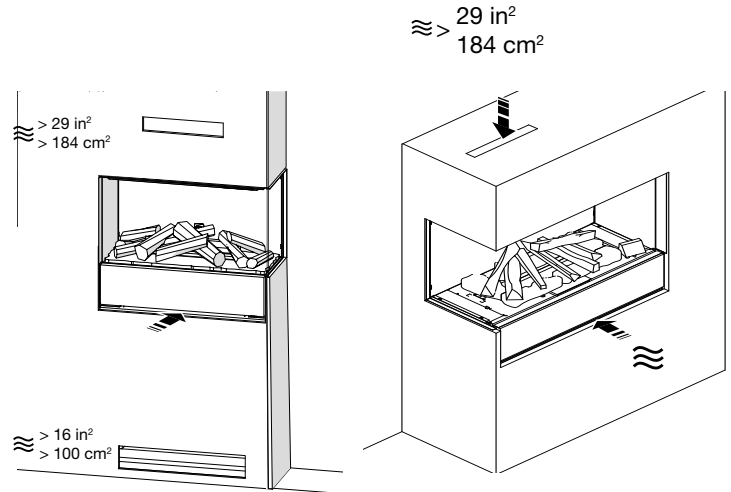

Placement

Installation Recommendations for Overhanging Objects

For overhanging temperature-sensitive objects, such as a television, a mantel, or artwork, always follow the recommendations provided by its manufacturer for installation over a heater.

! NOTE: Surfaces 12" (30 cm) above the fireplace will not exceed 40° C, as long as installation procedures are followed and heater inlet and outlet are not obstructed.

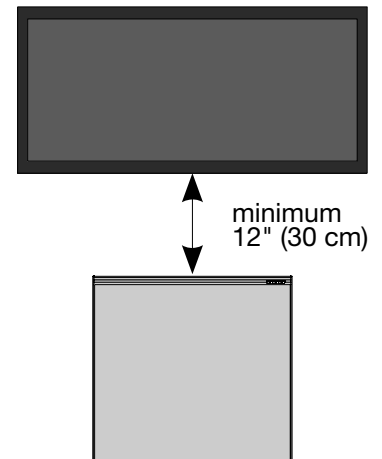

Installation in a Bathroom

If this unit is installed in a bathroom, it must be protected by a GFCI receptacle or circuit. If a receptacle is used, it must be readily accessible.

This electrical appliance is NOT watertight. To prevent electric shock, it must be installed as to prevent water from entering unit, or installed away from showers, tubs, etc. Never locate fireplace where it may fall into a bathtub or other water container.

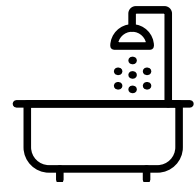

Installation

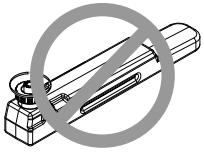

⚠ CAUTION: Do not put water in the unit until it is secured

1 Optional step: remove the side panels (ONLY for open-sided installation)

1. Using the suction cups, lift the front glass upwards and then down and out to remove it.
2. Remove the rubber gasket on the inside of the side glass at the bottom and top.
3. Slide the side metal plate and side glass out together.
4. Slide the side glass back into place.
5. Reinstall the front glass. Use the suction cups to adjust the side glass so that front and side glass are aligned

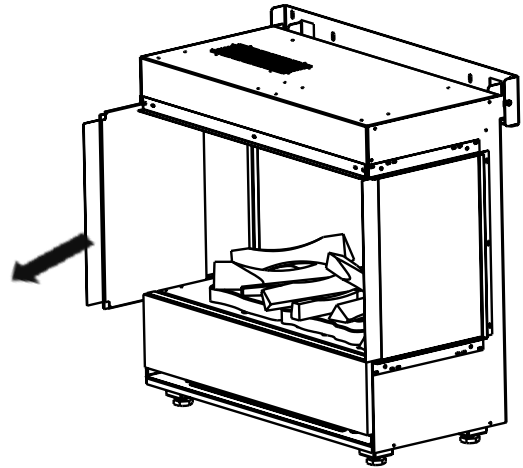

2 Optional step: remove side trim (ONLY for closed-sided installation)

1. Remove screws for side trim
2. Secure screws in holes to secure closed panels

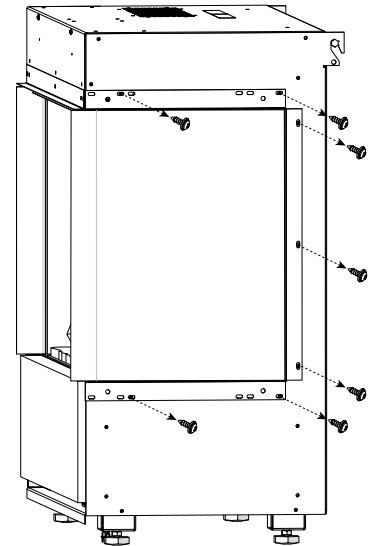

Installation

3 Build framing

Prepare a wall with a framed opening based on the product dimensions.

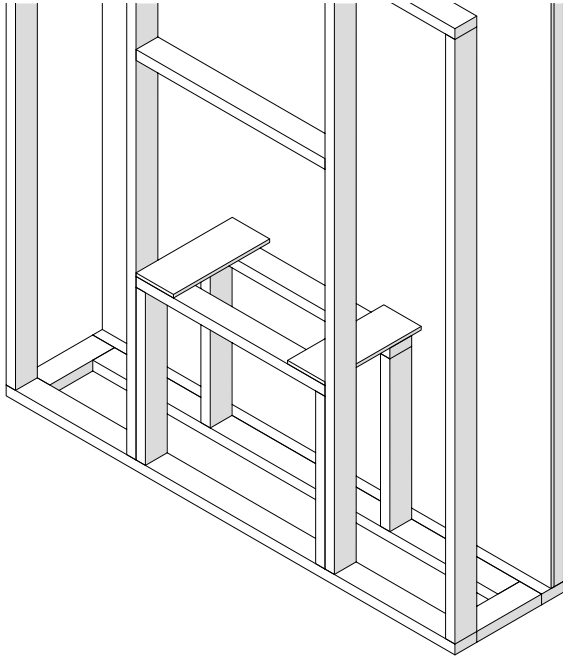

⚠ CAUTION: This fireplace is **NOT** load-bearing. Ensure the opening for the fireplace is framed in such a way that the weight of the building materials will not create pressure on the top of the fireplace.

⚠ CAUTION: Ensure air intake requirements are met. Failure to do so will result in poor flame performance and damage to the fireplace.

! NOTE: Wiring connections are located at the back of the firebox, in the bottom left corner.

4 Install mounting brackets

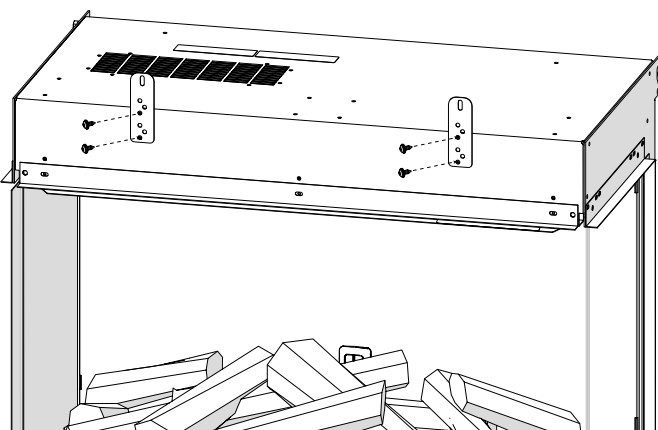

Install the mounting brackets to the firebox with the black screws provided.

Installation

5 Connect power supply

⚠ WARNING: Use the appropriate wire to meet local and national electrical codes for rated power consumption.

⚠ WARNING: The installation of the electric fireplace must comply with the applicable Local and/or National Electrical Codes and utility requirements.

⚠ WARNING: This heater is not intended for use with an extension cord. Plug the cord directly into an appropriate grounded wall receptacle.

⚠ CAUTION: A dedicated, properly fused 15 Amp circuit is recommended, rated for 120 V. A dedicated circuit will be required if, after installation, the circuit breaker trips or fuse blows on a regular basis when the heater is operating. Additional appliances on the same circuit may exceed the current rating of the circuit breaker.

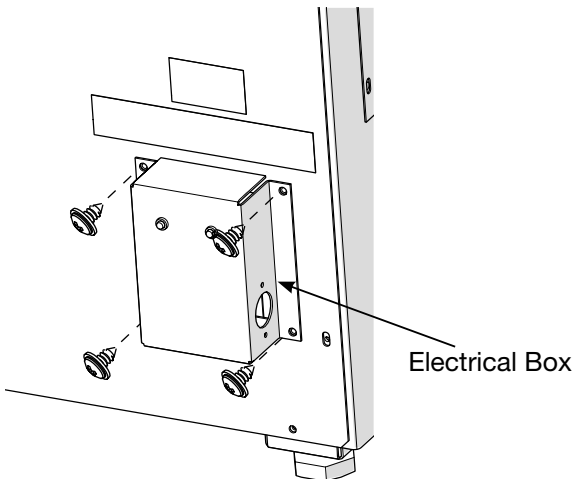

1. Remove the screws that secure the electrical box.
 - If using the power cord, proceed to step 3, following the diagram for 120 V wiring.
2. Secure a 1/2" (1.3 cm) approved strain relief on the electrical box and route the wires through it.
3. Complete the wiring according to the chosen installation. Ensure all wire connections are tight.
4. Secure the electrical box.

120 V Installation (hardwired or power cord)

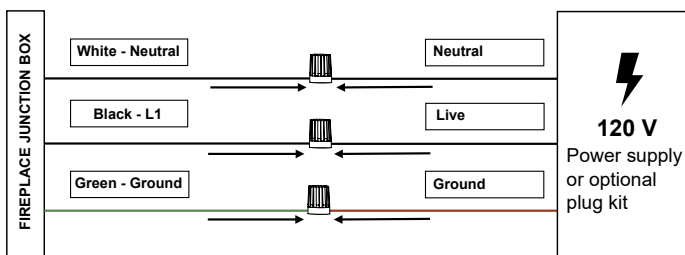

Installation

6 Place the firebox in the framing and level it

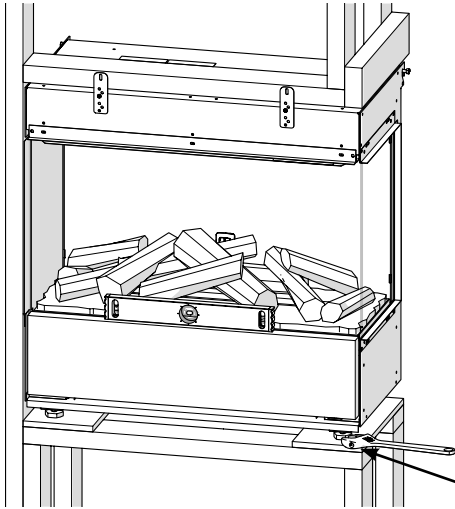

1. Lift the firebox and place it in the framing.
2. Using a bubble level, ensure the firebox is level. Adjust the supporting feet using a wrench to ensure the product is level and fully supported at all sides.

⚠ CAUTION: Ensure the feet are raised sufficiently to meet air intake requirements.

Adjust feet to level firebox

7 Secure mounting brackets

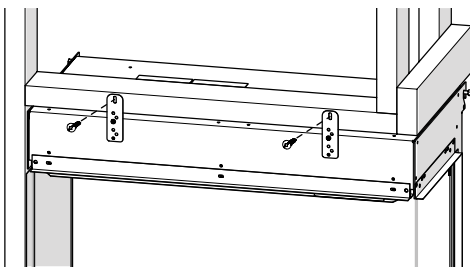

Secure the mounting brackets at the top of the fireplace to the framing with the provided wood screws.

8 Finish installation

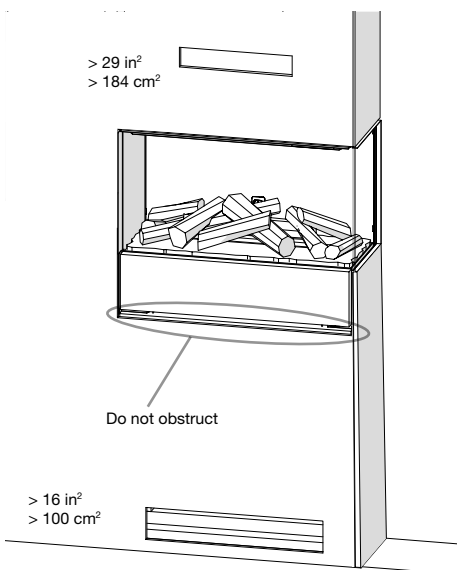

Finish the installation with the material of choice. The drawer front can be finished with the same material, not exceeding 5 lb (2.3 kg), with the proper adhesive. Do not use nails or screws to install finishing materials to the firebox.

Ensure the finishing material does not extend past the drawer front to allow proper airflow for both the flame effect and heater.

⚠ CAUTION: Finishing materials must not exceed 5 lb (2.3 kg)

⚠ CAUTION: Do not use screws, nails or drill into the firebox housing

⚠ CAUTION: Ensure air intake requirements are met and that finishing materials do not obstruct airflow.

! NOTE: The fireplace trim is designed to be installed with 1/2" drywall or cement board. Other finishing materials can be used.

Installation

9 Fill the water tank

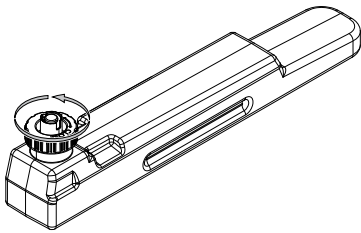

Allow the water reservoir to fill fully before switching on the product. Close the drawer when filled.

10 Install batteries in remote control

The remote control is supplied with two AA batteries in a bag. Lift off the battery cover on the back of the remote control and insert the batteries taking note of the polarity.

11 Customize flame effect

Install either the spacers or the slotted inserts, depending on the desired appearance of the flame effect.

Slotted inserts

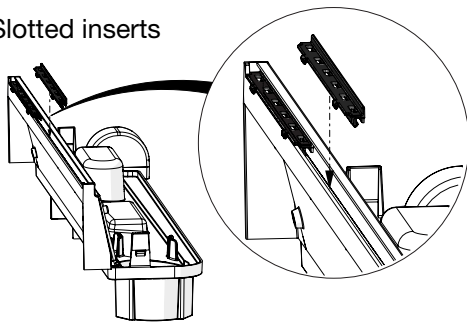

To use the slotted inserts, insert them into the nozzle. Three slotted inserts fit into each nozzle.

Spacers

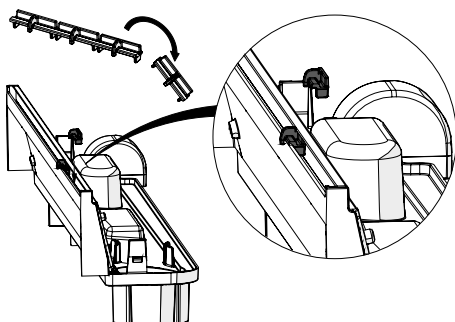

To use the spacers, first break them along the break line. Insert them into the nozzle and slide them as desired.

It is recommended to place a spacer directly underneath any log that crosses through the flame to reduce condensation.

Operation

General Operation

⚠ WARNING: This electric firebox must be properly installed before it is used.

! NOTE: After a power interruption the fireplace will return to Standby mode and retain the previously used settings.

Manual controls

Follow remote control instructions to operate

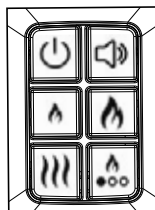

Mist extraction fan

This product is fitted with a mist extraction fan to reduce condensation on the glass during operation. The fan can be switched to High or Low speed setting, depending on flame intensity.

Power switch

Note: This switch must be in the 'ON' (I) position for each appliance to operate

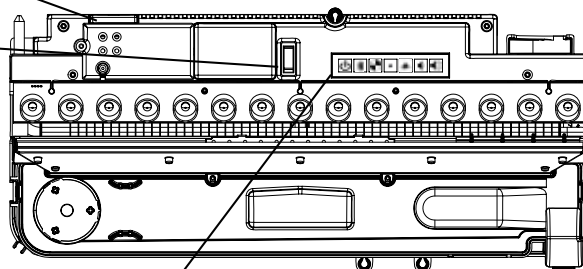
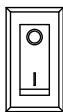

Control panel:

Open the drawer to access the control panel.

Remote Control Operation

- ① Display Screen
- ② 'Menu' Button
- ③ 'Back' Button
- ④ 'Advance' Button(ADV)
- ⑤ 'Up and Down' Arrows
- ⑥ 'Enter' Button (Press to Activate the Remote)

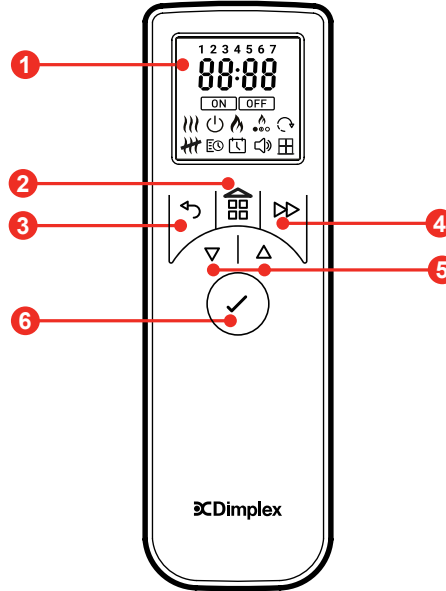

Navigation

To use the functions, press Enter and use the ∇ or Δ arrows until the desired selection is flashing. Press \checkmark to confirm selection. Use the ∇ or Δ arrows to adjust the setting and press \checkmark to select.

Sleep Mode

The remote control display turns off when not in use to conserve power. To activate the remote, press \checkmark . There is a small delay before the screen turns on.

Standby



















When it is in standby, the remote will display OFF. Press Enter to turn it on. When the unit is on, the remote will display ON. Use the arrows to select the standby icon to put it in standby.

Pairing the remote control









Your remote control is already paired with your product from the factory. If it ever disconnects or you get a new remote, it will need to be paired again. To pair the remote to the fireplace:





1. Open the drawer and press the rocker switch to the on (I) position. You should hear an audible beep.
2. Press and hold \checkmark until PAIR appears on the display
3. Bring the remote control close to the product where the receiver is.
4. The product will start to beep and blink
5. Press \checkmark to complete the pairing process. The product will go into standby mode.

Operation

	Standby	<p>Toggles standby on and off. There is a 45-second warm up sequence after pressing this button before the flame starts.</p>
	Flame Intensity	<p>Adjust the flame height of the product for optimal performance. There are six levels of flame intensity, Note that more flame/mist is often needed after prolonged use, so don't start at the maximum level upon purchase. Choose the right flame height for the best results and a longer product lifespan.</p> <p>Press  or  on manual controls to desired Flame intensity</p> <p>On remote, select  and adjust as needed.</p> <p>Please give the flame generator time to react to the changes you make.</p>
	Flame Theme	<p>On remote control, select  and select the Flame theme.</p> <p>On manual controls press  repeatedly to cycle through the Flame themes.</p> <ul style="list-style-type: none"> 1 - Natural Flame 2 - Blue 3 - Violet 4 - Red 5 - Aquamarine 6 - Prism Mode - the flames will cycle through the different colours.
	Volume and crackle sound	<p>Select the volume of the crackle sound from the five volume settings or to turn off the crackle sound.</p> <p>For authenticity you can add the sound of crackling logs to the flame effect. Select the  icon on the remote to adjust the sound level by pressing ∇ or Δ followed by ENTER to select. On the manual controls the  button turns the sound on/off.</p>
	Heat On / Manual Mode	<p>Press to turn heat on/off on manual controls.</p> <p>With remote, after selecting , use ∇ or Δ adjust to the desired room temperature. Note the default temperature setting is 21°C and the maximum temperature set point on the product is 30°C. Press enter to confirm,</p> <p>While in Manual mode menu (Temp displayed as below) the user can choose between HI/LO heat output by pressing the Advance button \triangleright followed by ∇ or Δ to highlight and Enter to select.</p>
	Heat Off (Remote)	<p>To turn Heat OFF, Press the Menu  or Back \leftarrow button, then use ∇ or Δ to highlight the  symbol and press Enter to select.</p>
	Date/Time (Remote)	<p>Date and time must be set up prior to use or after changing the batteries. To set the date and time on the remote:</p> <ol style="list-style-type: none"> 1. Press Enter when the  is blinking 2. Press ∇ and Δ to set the Hour, press \checkmark <p>Note: this product uses as 24-hour clock.</p> <ol style="list-style-type: none"> 3. Press ∇ and Δ to set the Minutes, press \checkmark 4. Press ∇ and Δ to set the Day, press \checkmark 5. Press ∇ and Δ to set the Month, press \checkmark 6. Press ∇ and Δ to set the Year, press \checkmark 7. Press ∇ and Δ to select ON/OFF for the Daylight saving time, press Enter to confirm and returns to home screen.

Operation

	<p style="text-align: center;">Timer Schedule (Remote)</p>	<p>This features will allow the product to turn on or off automatically at scheduled times. Four times slots are available throughout the day and these can be customised for each day of the week.</p> <p>To toggle the the timer schedule on or off, navigate to . Select <input type="checkbox"/> ON or <input type="checkbox"/> OFF.</p> <p>To re-programme the factory default programs:</p> <ol style="list-style-type: none"> 1. Navigate to . Select EDIT. Press . <p>*Days of the weeks are now displayed at the top of the screen* Day 1 = Monday, Day 2 = Tuesday, Day 3 = Wednesday, Day 4 = Thursday, Day 5 = Friday, Day 6 = Saturday, Day 7 = Sunday</p> <ol style="list-style-type: none"> 2. Press Δ to navigate to the desired day and press . <p>P1 will be displayed on screen</p> <ol style="list-style-type: none"> 3. Press Enter to select P1, or press Δ to navigate to P2, P3 or P4. Press . <p>ON will be displayed</p> <ol style="list-style-type: none"> 4. Use ∇ or Δ to adjust the ON Hour time, press . 5. Use ∇ or Δ to adjust the ON Minute time, press . 6. Use ∇ or Δ to adjust the Temperature setting, press . <p>OFF will be displayed</p> <ol style="list-style-type: none"> 7. Press ∇ or Δ to adjust the OFF Hour time, press Enter to Confirm 8. Press ∇ or Δ to adjust the OFF Minute time, press Enter to Confirm 9. Press Enter to modify Programme P2, follow steps 5-12, Press Δ to skip to P3 10. Press Enter to modify Programme P3, follow steps 5-12, Press Δ to skip to P4 11. Press Enter to modify Programme P4, follow steps 5-12 <p>To copy newly programmed P1-P4 heating programmes to other days, press and hold ADV button COPY will be displayed then navigate UP/DOWN buttons to other days, while the day flashing press and hold ENTER button to paste, PASTE will be displayed to confirm the setting.</p>
---	---	---

Advanced functions		
<p>To access the functions below, press and hold the Menu  and Advance button \Rightarrow at same time for 3 seconds to access the Advance menu options.</p> <p>Use the ∇ or Δ unit you see the desired menu & press ENTER to select.</p> <p>Note Sb and  features are not enabled for this product</p>		
<p>rb</p>	<p style="text-align: center;">Runback Timer</p>	<p>The product will go to standby after designated period.</p> <p>Select ON using ∇ or Δ (will be flashing) and Enter to go to time menu.</p> <p>Press ∇ or Δ to highlight desired preset time period (30min, 1hr, 1.5hr, 2hr, 4hr, 8hr) and ENTER to select.</p> <p>Will highlight rb on screen when active.</p>
<p>fp</p>	<p style="text-align: center;">Frost Protection</p>	<p>Frost protect mode prevents the room from freezing. The heater will turn on if the room temperature drops below 7°C.</p> <p>Will indicate fp on the screen when active.</p>
<p>oc of</p>	<p style="text-align: center;">Temperature Unit Display</p>	<p>User can change the Units of the temperature (°C and °F). Use ∇ or Δ to select and  to confirm.</p>
	<p style="text-align: center;">Adaptive Start</p>	<p>This feature learns how long it takes to heat the room to the set temperature. When it is active, the heater will start heating ahead of schedule to achieve the desired temperature at the scheduled time. The Adaptive Start function will automatically activate when you use the scheduled programs.</p>

Flame Connect Mobile App

For even more features, the fireplace can be controlled using the Flame Connect App for mobile devices. This is available to download to your device from Google Play or Apple App stores. Follow the on screen instructions for set-up. The product QR code can be found on the original owner's manual provided with the fireplace or in the drawer of the fireplace (location shown on page 3).

! **NOTE:** The app allows your device to be used as a bluetooth remote control, but not through a Wi-Fi network. The fireplace will not operate using the remote control when the app is open on a mobile device.



Resetting the Temperature Cutoff Switch

Should the heater overheat, a manual limit cut-out will turn the unit off and it will not come back on without being reset. It can be reset by turning the unit off from the main ON/OFF switch or at the main disconnect panel and waiting 10 minutes before turning the unit back on.

⚠ **CAUTION:** If you need to continuously reset the heater, turn the unit off at the main disconnect panel and call technical support at: 1-888-346-7539.

Refilling the water tank

The LEDs will flash and beep twice when the water tank is almost empty. After 15 minutes, it will beep once and only the fuel bed will remain illuminated while in low water mode. To refill the water tank:

1. Open the drawer and remove the water tank.
2. Refill the water tank using filtered/decalcified water only.
3. The tank can then be replaced on top of the water reservoir.
4. If the product was not switched into standby mode after experiencing low later, the product will restart automatically after about 20 seconds of refilling.

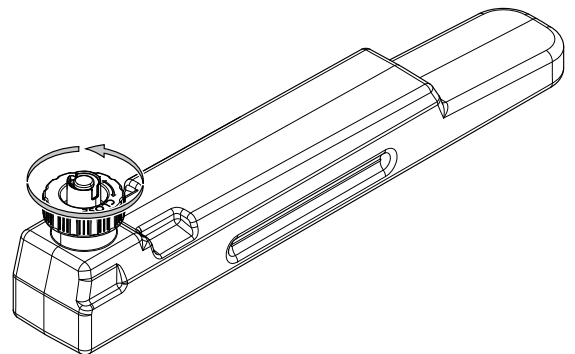

Maintenance

- ⚠ WARNING:** Disconnect power and allow element to cool before attempting any maintenance or cleaning to reduce the risk of fire, electric shock or damage to persons.
- ⚠ CAUTION:** If you need to move the unit ensure that all of the components that contain water have been emptied before relocating.
- ! NOTE:** If you do not intend on using the unit for longer than 2 weeks, empty and drain the unit of water, and dry all of the wet components.

Cleaning

It is required that the top cover, water reservoir, refillable water container, and transducer are cleaned with soap and water on a regular basis, **at a minimum once per month**. More frequent cleaning may be required depending on water quality.

⚠ CAUTION: Do not put plastic components in the dishwasher.

The air filters can be removed and gently rinsed with water to clean and dried on a towel before reinstalling. Reinstall the filter so that the coarse black side of the filter is facing the back of the unit.

Use only a damp cloth to clean the surfaces of the unit. Do not use abrasive cleaners.

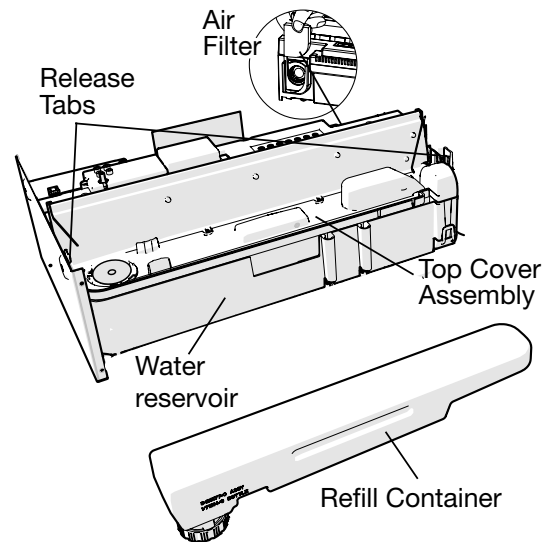

Transducer Replacement

After prolonged use, the ability for the unit to produce mist may become reduced. If cleaning does not improve the performance of the flame effect, replacement of the transducer may be required. This unit comes with replacement transducers. Additional transducers may be purchased at www.dimplex.com/replacement-parts (9601210100RP).

- ! NOTE:** To remove the transducer, release the retaining tab in the water reservoir and remove transducer.

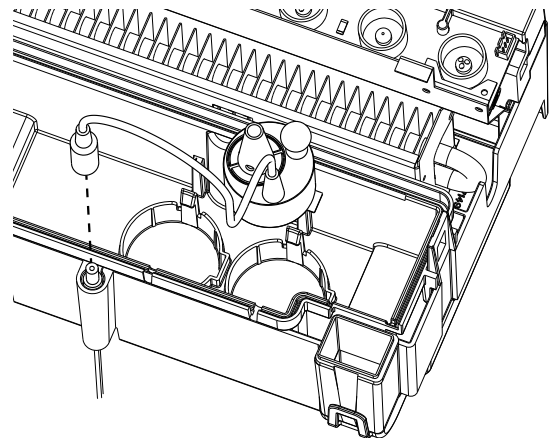

Servicing

Except for installation and cleaning described in this manual, an authorized service representative should perform any other servicing.

Remote Control Battery Replacement

To replace the batteries:

1. Remove battery cover of the remote.
2. Correctly install two AA batteries in the battery holder.
3. Secure the battery cover.



Batteries must be recycled or disposed of properly. Check with your Local Authority or Retailer for recycling advice in your area.

Troubleshooting

Problem	Cause	Solution
Fireplace does not turn on with the onboard controls	Power switch is not on	Ensure the power switch is on.
	No incoming power	Ensure unit is wired correctly. Check main disconnect panel.
	Bluetooth receiver connection is loose	Check connection to the receiver
Fireplace does not respond to commands given from the remote control	The batteries in the remote control are dead or installed incorrectly.	Replace remote control batteries. Ensure batteries are installed correctly.
	Remote control not paired to fireplace.	Follow directions for pairing the remote in the Operation section.
	Remote out of range	Ensure the remote is within 16' (5 m) of the fireplace
	Bluetooth receiver connection is loose	Check connection to the receiver
Fireplace beeps once and tethered controller light is on, but no other functions work	Power supply brick is unplugged	Verify the connection to and from the power supply brick.
Heater is on, but there is no heat	The temperature setpoint is below the ambient temperature.	Using the remote or the app, increase the temperature setting, so that it is above the ambient temperature.
Circuit breaker trips or fuse blows when unit is turned on	Improper circuit current rating	Install unit on a dedicated minimum 15 amp circuit.
The glass is fogging	Excess humidity	Use the Extractor Fan as needed to clear excess humidity within the unit. If fogging persists, reduce the flame intensity.
Product will not operate. The LED fuel bed only operates.	There is a delay after pressing  .	There is a 45-second warm up sequence before the flame starts
	Low water reading	Refill the water tank(s) of the product. See "Filling the Water Tanks" above.
	Product is not level	Ensure the product is level by checking the on-board level.
LEDs blink twice and product beeps twice	Product is approaching low water	Refill the water tank(s) of the product. See "Filling the Water Tanks" above.
Product will not operate. LEDs continuously blink twice every 8 seconds	Low water reading	Refill the water tank(s) of the product. See "Filling the Water Tanks" above.
Product will not operate. LEDs continuously blink three times every 8 seconds	Water fill error	Ensure there are no leaks in the water reservoir.
		Ensure that the floats are moving freely within the water reservoir.
		Ensure the product is level.
Product will not operate. LEDs continuously blink four times every 8 seconds	Fill time from min to max level has been exceeded	Refill the water tank(s) of the product. See "Filling the Water Tanks" above.
Product will not operate. LEDs continuously blink once every 8 seconds	Overflow Detection	Switch off the product and the water supply. Contact your dealer for assistance.

Troubleshooting

Problem	Cause	Solution
Little or no mist generation	Transducer not operating correctly	Check operation of transducer
	Transducer is dirty	Clean water reservoir and transducer
	Transducer is not sitting correctly in water reservoir	Switch off product, take nozzle off water reservoir and ensure transducer is fitted in water reservoir correctly
	Fan is obstructed or blocked	Remove air filter and clean. Ensure it is placed back in product correctly.
	Nozzle is not on water reservoir correctly	Ensure Nozzle is sitting on water reservoir correctly
	Nozzle is blocked	Clean water reservoir, transducer and nozzle
The flame effect has too much smoke.	Flame effect setting is too high	Turn down the flame effect. Give the product time to adjust to the new setting

Wiring Diagram

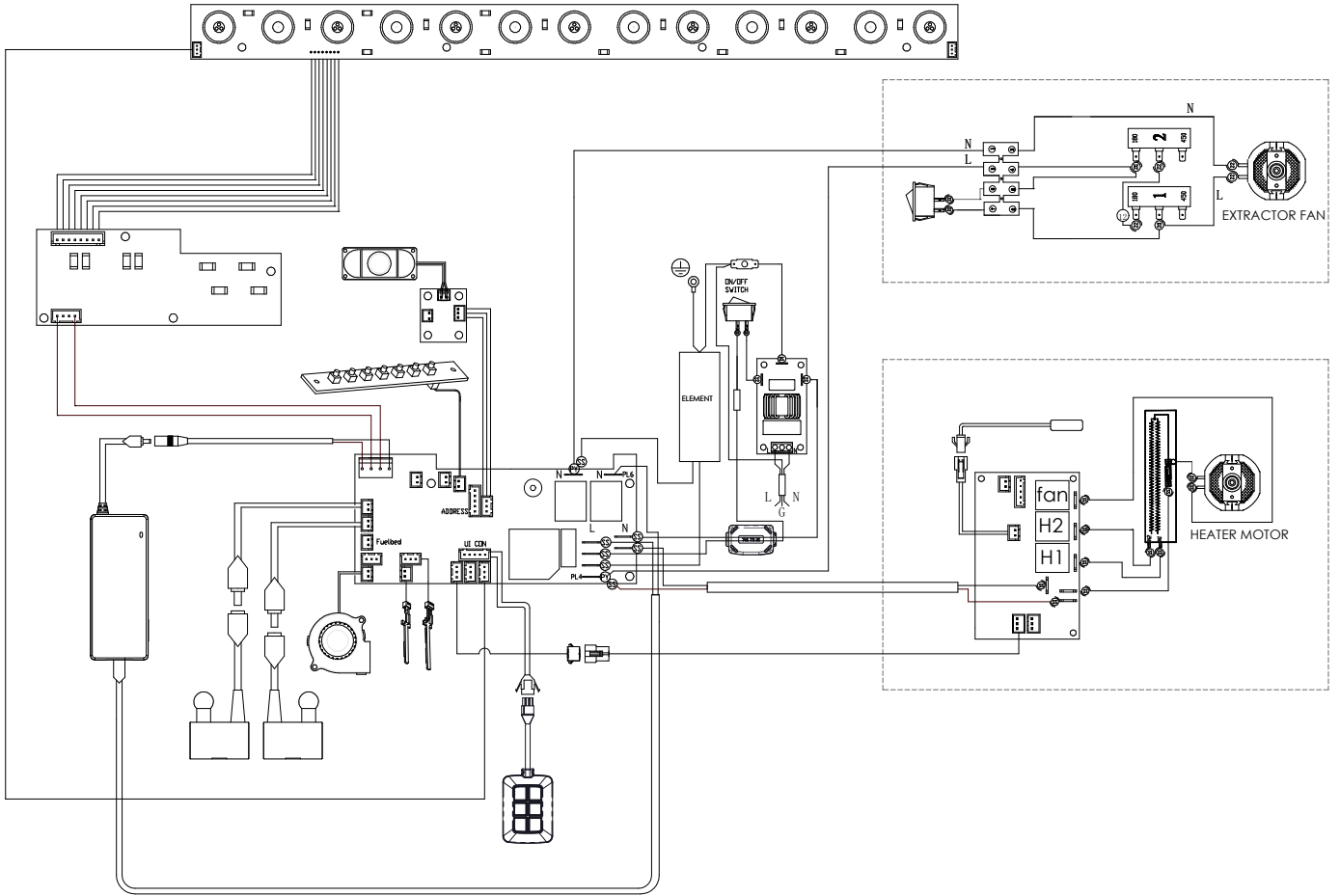

Warranty

OPTI-MYST AURA™ 2-YEAR LIMITED WARRANTY

Section 1 Products to which this Limited Warranty Applies

This Limited Warranty applies to your newly purchased Dimplex electric fireplace with model number 3STEP-RGB-AM.

This Limited Warranty applies only to purchases made in any province of Canada except for Yukon Territory, Nunavut, or Northwest Territories or in any of the 50 States of the USA and the District of Columbia except for Hawaii and Alaska. This Limited Warranty applies to the original purchaser of the product only and is not transferable.

Section 2 Products excluded from this Limited Warranty

Products purchased in Yukon Territory, Nunavut, Northwest Territories, Hawaii, or Alaska are not covered by this Limited Warranty. Products purchased in these States, Provinces, or Territories are sold AS IS without Warranty or condition of any kind including, without limitation, any implied warranties or conditions of merchantability or fitness for a particular purpose. The entire risk of as to the quality and performance of the products is with the purchaser. In the event of a defect, the purchaser assumes the entire cost of all necessary servicing or repair.

Section 3 What this Limited Warranty covers and for How Long

Opti-Myst Aura™ (3STEP-RGB-AM) excluding trims and accessory packages are covered by this Limited Warranty, have been tested and inspected prior to shipment and, subject to the provisions of this Warranty, Glen Dimplex Americas Ltd. (herein called Glen Dimplex Americas) warrants such products to be free from defects in material and workmanship for a period of 2 years from the date of the first purchase of such products. The 2-year Limited Warranty entitles the purchaser to On-site or In-home Warranty Services. Accordingly, Glen Dimplex Americas will be responsible for all labor and transportation associated with repairing or replacing the product or part. Exceptions to this are outlined in Section 5. Some jurisdictions do not allow limitations on how long an implied Warranty lasts, so the above limitation may not apply to the purchaser.

Section 4 What this Limited Warranty Does Not Cover

This Limited Warranty does not apply to products that have been repaired (except by Glen Dimplex Americas or its authorized service representatives) or otherwise altered. This Limited Warranty does further not apply to defects resulting from misuse, abuse, accident, neglect, incorrect installation, improper maintenance or handling, or operation with an incorrect power source.

Section 5 How to notify us of a Warranty Concern

Defects must be brought to the attention of Dimplex Customer Service online at dimplex.com/en/contact_us or by telephone at 1-888-346-7539. Please have proof of purchase, catalogue/model and serial numbers available for representatives to assist. **Limited In-home Warranty Services require proof of purchase.

In the event a product or part covered by this Limited Warranty is proven to be defective in material or workmanship during (i) the 2-year Limited Warranty period for products outlined in Section 1, you have the following rights:

- Glen Dimplex Americas will in its sole discretion either

repair or replace such defective product or part without charge. If Glen Dimplex Americas is unable to repair or replace such product or part, or if repair or replacement is not commercially practicable or cannot be timely made, Glen Dimplex Americas may, in lieu of repair or replacement, choose to refund the purchase price for such product or part.

- Limited Warranty service will be performed solely by dealers or service agents of Glen Dimplex Americas authorized to provide Limited Warranty services.
- This 2-year Limited Warranty entitles the purchaser to On-site or In-home Warranty services. Accordingly, Glen Dimplex Americas will be responsible for all labor and transportation associated with repairing or replacing the product or part except as follows: (i) charges which may be levied for travel costs incurred to travel to the purchaser's site where the product is located if the purchaser's site is beyond 30 miles (48 km) from the closest service depot of Glen Dimplex Americas dealer or service agent; and (ii) the purchaser is solely responsible for providing clear access to all serviceable parts of the product.
- Glen Dimplex Americas will not be responsible for, and this Limited Warranty shall not include, any expense incurred for installation or removal of the surrounds (mantels) or trims or any part thereof (or any replacement product or part) including, without limitation, all shipping costs and transportation costs to and from the authorized dealer's or service agent's place of business and all labor costs. Such costs shall be the purchaser's sole responsibility.

Section 6 When Glen Dimplex Americas and its Dealers and Service Agents are not Liable

IN NO EVENT WILL GLEN DIMPLEX AMERICAS, OR ITS DIRECTORS, OFFICERS, OR AGENTS, BE LIABLE TO THE PURCHASER OR ANY THIRD PARTY. WHETHER IN CONTRACT, IN TORT, OR ON ANY OTHER BASIS, FOR ANY INDIRECT, SPECIAL, PUNITIVE, EXEMPLARY, CONSEQUENTIAL, OR INCIDENTAL LOSS, COST, OR DAMAGE ARISING OUT OF OR IN CONNECTION WITH THE SALE, MAINTENANCE, USE, OR INABILITY TO USE THE PRODUCT, EVEN IF GLEN DIMPLEX AMERICAS OR ITS DIRECTORS, OFFICERS, OR AGENTS HAVE BEEN ADVISED OF THE POSSIBILITY OF SUCH LOSSES, COSTS OR DAMAGES, OR IF SUCH LOSSES, COSTS, OR DAMAGES ARE FORESEEABLE. IN NO EVENT WILL GLEN DIMPLEX AMERICAS, OR ITS OFFICERS, DIRECTORS, OR AGENTS BE LIABLE FOR ANY DIRECT LOSSES, COSTS, OR DAMAGES THAT EXCEED THE PURCHASE PRICE OF THE PRODUCT. SOME JURISDICTIONS DO NOT ALLOW THE EXCLUSION OR LIMITATION OF INCIDENTAL OR CONSEQUENTIAL DAMAGES, SO THE ABOVE LIMITATION OR EXCLUSION MAY NOT APPLY TO THE PURCHASER.

How State and Provincial law(s) apply

This Limited Warranty gives you specific legal rights, and you may also have other rights which vary from jurisdiction to jurisdiction. The provisions of the United Nations Convention on Contracts for the Sale of Goods shall not apply to this Limited Warranty or the sale of products covered by this Limited Warranty.



Welcome to Flame Connect

Control your electric fireplaces,
from the palm of your hand.



Connect your electric fireplaces

Add as many fireplaces as you like
to the Flame Connect App.



Personalize your product

Change modes and settings on
your fireplace to suit your mood.



Secure your device

Take ownership of a product to prevent
unauthorized access.



NEW! Flame Connect app

Download the Flame Connect app on your mobile device and create an account. With the app you can add an extra level of personalization, such as saving customized mood settings.

For additional information, visit www.flame-connect.com

Available in the App Store and Google Play



1-888-346-7539 | www.dimplex.com

In keeping with our policy of continuous
product improvement, we reserve the
right to make changes without notice.

© 2024 Glen Dimplex Americas

Guide d'installation et de l'utilisateur



Vos commentaires sont précieux!

Votre contribution aide à créer des produits et des expériences encore meilleurs.

Transmettez de la chaleur et laissez un commentaire.

dimplex.com/sharethewarmth

 YouTube @DimplexNorthAmerica

CONSIGNES DE SÉCURITÉ IMPORTANTES :

Lire le présent manuel avant d'essayer d'installer ou d'utiliser ce foyer électrique. Toujours respecter les avertissements et suivre les consignes de sécurité comprises dans le présent manuel afin de prévenir les blessures ou les dommages matériels.

Pour découvrir la gamme complète de produits Dimplex, visitez www.dimplex.com

Table des matières

Enregistrement	3
 CONSIGNES DE SÉCURITÉ	4
Fiches techniques	6
Caractéristiques électriques	6
Dimensions du produit	6
Installation	7
Composants Optimyst	7
Qualité de l'eau	7
Installation	8
Entrées d'air frais	8
Emplacement	8
Utilisation	14
Utilisation générale	14
Utilisation de la télécommande	15
Application mobile Flame Connect	18
Réarmement du disjoncteur de circuit de la température	18
Remplissage du réservoir d'eau	18
Entretien	19
Nettoyage	19
Remplacement du transducteur	19
Réparation	19
Remplacement de la pile de la télécommande	19
Dépannage	20
Schéma de câblage	22
Garantie	23

Références utilisées dans le manuel :



NOTE :

Marches à suivre et techniques considérées suffisamment importantes pour qu'on les souligne.



MISE EN GARDE :

Marches à suivre et techniques dont le non-respect pourrait causer des dommages matériels.



AVERTISSEMENT :

Marches à suivre et techniques qui, si elles ne sont pas bien respectées, exposeront l'utilisateur à des risques d'incendie, de blessure grave ou de décès.



ENREGISTREZ VOTRE PRODUIT EN LIGNE

www.dimplex.com/enregistrer

Prendre en note les numéros de modèle et de série de l'appareil à des fins de consultation ultérieure.

Modèle _____

Numéro de série _____

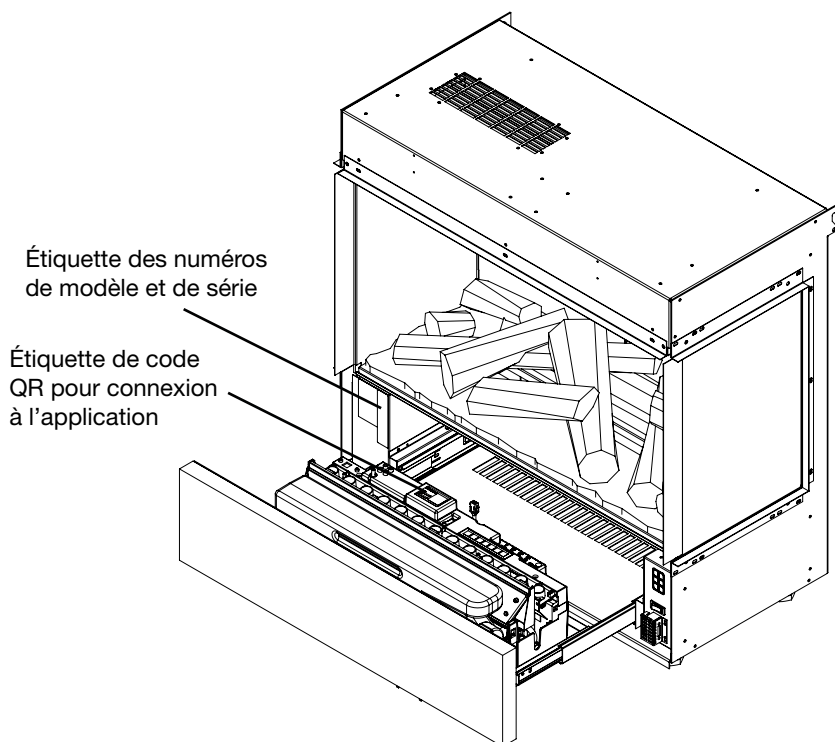

IL N'EST PAS NÉCESSAIRE D'ALLER AU MAGASIN

Si vous avez des questions liées au fonctionnement de ce produit ou si vous avez besoin d'un entretien, ne retournez pas le produit au magasin.

Pour obtenir du soutien technique, communiquez avec nous :



www.dimplex.com/support

ou



Sans frais au 1 888 346-7539

⚠️ CONSIGNES DE SÉCURITÉ

Lorsqu'un appareil électrique est utilisé, il est important de toujours prendre des précautions de base pour réduire les risques d'incendie, de décharges électriques et de blessures, notamment :

- ① Lire toutes les instructions avant d'installer ou d'utiliser ce foyer électrique.
- ② Le foyer devient chaud lorsqu'il est en marche. Pour éviter les brûlures, ne pas toucher les surfaces chaudes. La bordure autour de la bouche de chaleur devient chaude lorsque les éléments chauffent.
- ⚠️ **DANGER** : Dans certaines conditions, des températures anormalement élevées peuvent être générées. Ne pas couvrir ni obstruer partiellement ou complètement la partie frontale de cet appareil de chauffage.
- ③ Faire preuve d'une grande prudence lorsque l'appareil de chauffage est utilisé par des enfants ou des personnes handicapées, s'il est en marche à proximité d'eux, ou s'il est en marche et laissé sans surveillance.
- ④ Toujours éteindre le foyer lorsqu'il n'est pas utilisé.
- ⑤ Ne pas utiliser le foyer suite à une défaillance, une chute, ou autre endommagement. Débrancher le foyer à partir du panneau principal et le faire inspecter par un électricien réputé.
- ⑥ Ne pas utiliser si le cordon est endommagé, si l'appareil a fait défaillance ou si le radiateur est tombé ou est endommagé de quelque manière que ce soit, contacter le service technique de Glen Dimplex Americas au 1-888-346-7539.
- ⑦ Ne pas utiliser à l'extérieur.
- ⑧ Ne jamais installer le foyer à un endroit où il est susceptible de tomber dans une baignoire ou dans tout autre réservoir d'eau.
- ⑨ Pour débrancher le foyer, l'éteindre à partir des commandes, puis couper le circuit au panneau principal.

- ⑩ Ne pas introduire ou permettre l'introduction de corps étrangers dans la prise d'air de ventilation ou la bouche de sortie d'air, car cela peut occasionner des décharges électriques, provoquer un incendie ou endommager le foyer.
- ⑪ Pour éviter un incendie, ne pas obstruer les entrées ou la sortie d'air d'aucune façon.
- ⑫ Tous les appareils de chauffage électriques contiennent des pièces qui chauffent et qui peuvent produire un arc électrique ou des étincelles. Ne pas faire fonctionner le foyer dans des endroits où de l'essence, de la peinture ou d'autres produits inflammables sont utilisés ou entreposés.
- ⑬ Ne pas modifier ce foyer. L'utiliser seulement de la manière décrite dans ce manuel. Tout autre usage peut provoquer un incendie, une décharge électrique ou des blessures.
- ⑭ Toujours faire appel à un électricien certifié si de nouveaux circuits ou prises sont nécessaires.
- ⑮ Toujours utiliser des prises correctement mises à la terre, munies d'un fusible et polarisées.
- ⑯ Fermer toute source d'alimentation électrique du foyer avant de le nettoyer, de le réparer ou de le déplacer.
- ⑰ Pendant le transport ou l'entreposage du foyer, le conserver dans un endroit sec et à l'abri de vibrations excessives, et le ranger de façon à éviter qu'il ne s'endommage.
- ⑱ Un nettoyage et un entretien réguliers sont nécessaires pour assurer un fonctionnement sûr et correct.

! **NOTE** : Les changements ou les modifications n'ayant pas fait l'objet d'une approbation expresse de la partie responsable de la conformité auront pour effet d'annuler le droit d'utilisation de l'appareil par l'utilisateur.

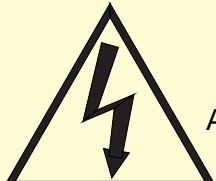

MISE EN GARDE
RISQUE DE DÉCHARGES ÉLECTRIQUES
NE PAS OUVRIR
AUCUNE PIÈCE DONT L'ENTRETIEN PEUT ÊTRE EFFECTUÉ PAR
L'UTILISATEUR NE SE TROUVE À L'INTÉRIEUR



⚠️ CONSIGNES DE SÉCURITÉ

Conformité à la FCC

⚠️ MISE EN GARDE : Cet appareil a été testé et jugé conforme aux limites autorisées pour un dispositif numérique de classe B, en vertu de la partie 15 des règlements de la FCC. Ces limites visent à offrir une protection raisonnable contre les interférences nuisibles dans une installation résidentielle. Cet appareil génère, utilise et peut émettre de l'énergie radioélectrique. S'il n'est pas installé et utilisé selon les instructions, il peut causer des interférences nuisibles à la réception des signaux de radio ou de télévision, ce qui peut être vérifié en mettant le commutateur de l'appareil en position de marche, puis d'arrêt. Nous recommandons à l'utilisateur de tenter d'éliminer les interférences à l'aide d'une ou de plusieurs des mesures suivantes :

- Changer l'orientation ou l'emplacement de l'antenne réceptrice.
- Augmenter la distance entre l'appareil et le récepteur.
- Brancher l'appareil dans une prise sur un circuit autre que celui où le récepteur est branché.
- Consulter le détaillant ou un technicien radio/télévision expérimenté pour obtenir de l'aide.

L'appareil est conforme à la partie 15 des règlements de la FCC. L'utilisation de l'appareil est assujettie aux deux conditions suivantes : (1) L'appareil ne doit pas causer d'interférences nuisibles. (2) L'appareil doit accepter toute interférence captée, y compris les interférences susceptibles de causer un fonctionnement indésirable.

⚠️ MISE EN GARDE DE LA FCC : Les changements ou les modifications n'ayant pas fait l'objet d'une approbation expresse de la partie responsable de la conformité auront pour effet d'annuler le droit d'utilisation de l'appareil par l'utilisateur.

⚠️ AVERTISSEMENT : Ce produit peut vous exposer à des agents chimiques, y compris le nickel identifié par l'État de Californie comme pouvant causer le cancer. Pour de plus amples informations, prière de consulter www.P65Warnings.ca.gov

CONSERVER CES INSTRUCTIONS

Caractéristiques électriques

Tension : 120 V (3 câbles)

Alimentation : 1275 W

Liste des normes UL

Numéro de fichier : E71416



Numéro de référence du modèle		
500003866	3STEP-RGB-AM	6914230100

Dimensions du produit

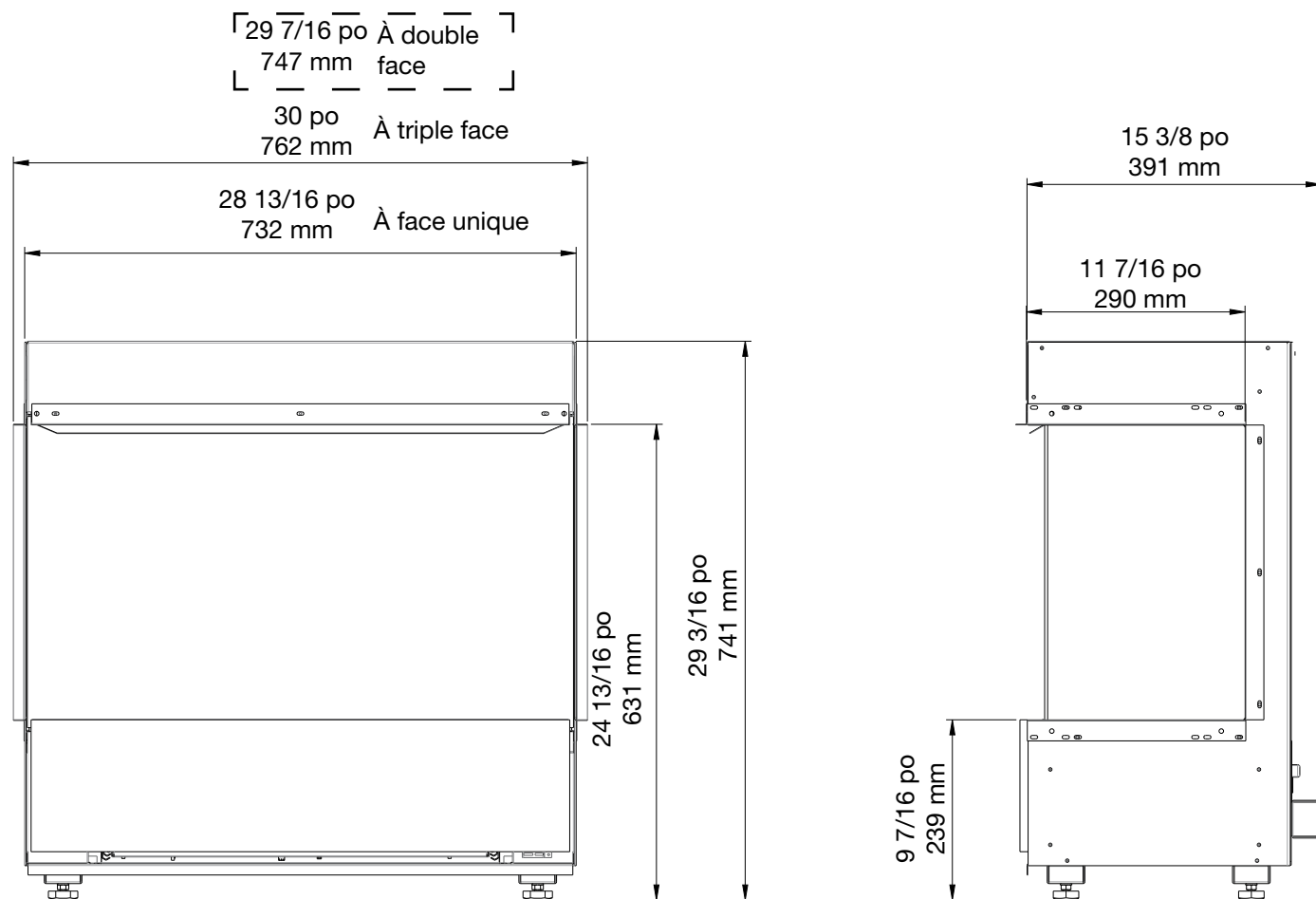

Composants Optimyst

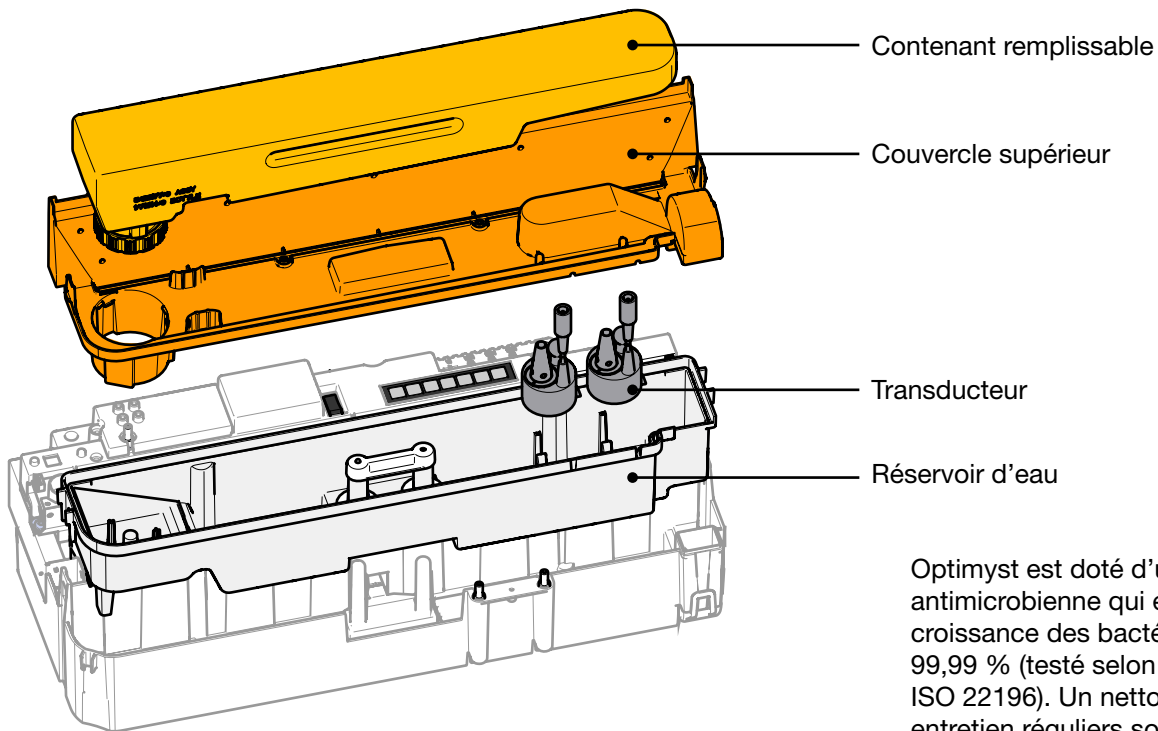

Optimyst est doté d'une technologie antimicrobienne qui empêche la croissance des bactéries jusqu'à 99,99 % (testé selon la norme ISO 22196). Un nettoyage et un entretien réguliers sont nécessaires.

Qualité de l'eau

- De l'eau du robinet propre et normale doit être utilisée.
- Dans les régions où l'eau est dure, il est recommandé d'utiliser un adoucisseur d'eau. Un nettoyage et un entretien plus fréquents peuvent être nécessaires.
- L'eau non filtrée provenant d'un puits ou de toute autre source non contrôlée n'est pas recommandée.
- Ne pas boire l'eau du réservoir d'eau ou de la cuve d'eau.



Entrées d'air frais

⚠ MISE EN GARDE : Le fait de ne pas intégrer d'entrées d'air frais se traduira par un faible rendement de flamme et des dommages au foyer.

- Une entrée d'air frais est requise sur le dessus du foyer. L'ouverture doit avoir une taille minimale de 29 po² (184 cm²).
- Il y a une entrée d'air sous le tiroir qui ne doit pas être obstruée.
- Si l'installation le permet, une entrée d'air frais supplémentaire de 16 po² (100 cm²) permettant à l'air d'atteindre le dessous de l'appareil est recommandée pour obtenir une flamme optimale.
- Si une grille est utilisée, veiller à ce que la zone couverte ait une ouverture plus grande pour compenser.
- L'entrée d'air doit aspirer l'air de la pièce où se trouve le foyer.

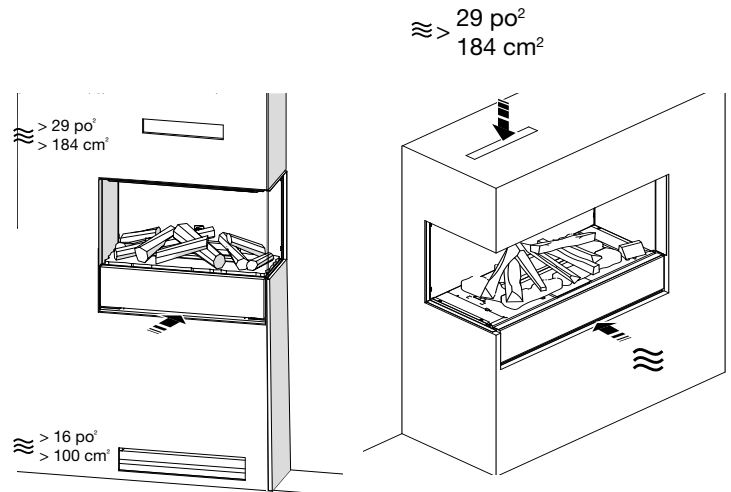

Emplacement

Recommandations d'installation pour les objets surplombants

Pour les objets surplombants sensibles à la température, comme un téléviseur, un manteau de foyer ou une œuvre d'art, toujours suivre les recommandations relatives à l'installation au-dessus d'un appareil de chauffage fournies par le fabricant.

! NOTA : La température des surfaces qui sont à 12 po (30 cm) au-dessus du foyer ne dépassera pas 40 °C, tant que les procédures d'installation sont suivies et que l'entrée d'air et la sortie d'air de l'appareil de chauffage ne sont pas obstruées.

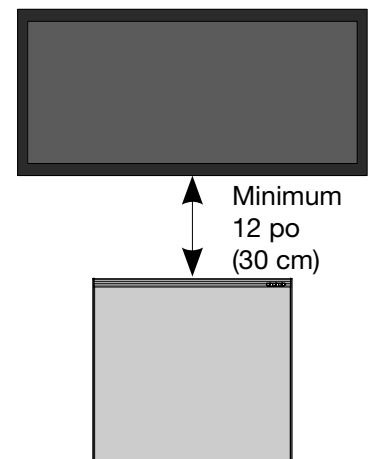

Installation dans une salle de bain

Si le foyer est installé dans une salle de bain, il doit être protégé par une prise à disjoncteur différentiel de fuite à la terre. Si une prise de courant est utilisée, elle doit être facilement accessible.

Cet appareil électrique n'est PAS étanche à l'eau. Pour prévenir tout risque de décharge électrique, il doit être installé de façon à éviter que de l'eau s'y infiltre (loin de la douche, du bain, etc.). Ne jamais installer le foyer à un endroit où il est susceptible de tomber dans le bain ou dans tout autre réservoir d'eau.

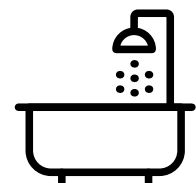

Installation

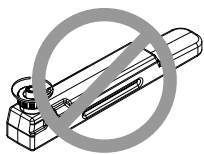

⚠ MISE EN GARDE : Ne pas mettre d'eau dans l'appareil tant qu'il n'est pas fixé.

1 Étape facultative : retirer les panneaux latéraux (UNIQUEMENT pour les installations sans panneau latéral)

1. À l'aide des ventouses, soulever la vitre frontale vers le haut, puis vers le bas et l'extérieur pour la retirer.
2. Retirer le joint en caoutchouc situé à l'intérieur de la vitre latérale, en bas et en haut.
3. Faire glisser la plaque métallique latérale et la vitre latérale ensemble.
4. Remettre la vitre latérale en place en la faisant glisser.
5. Réinstaller la vitre frontale. Utiliser les ventouses pour ajuster la vitre latérale de manière à ce que la vitre frontale et la vitre latérale soient alignées.

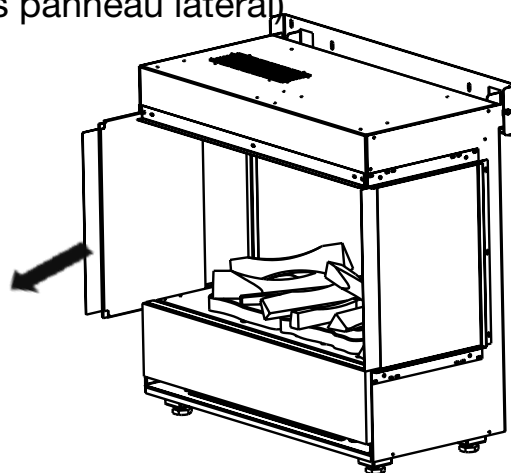

2 Étape facultative : retirer les garnitures latérales (UNIQUEMENT pour l'installation d'un côté fermé)

1. Retirer les vis de la garniture latérale.
2. Fixer les vis dans les trous pour fixer les panneaux fermés.

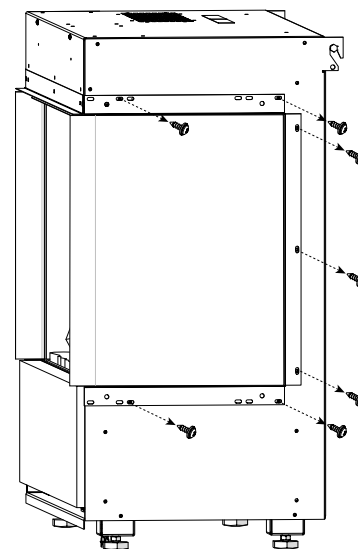

3 Construire le cadre

Préparer un mur avec une ouverture, en fonction des dimensions du produit.

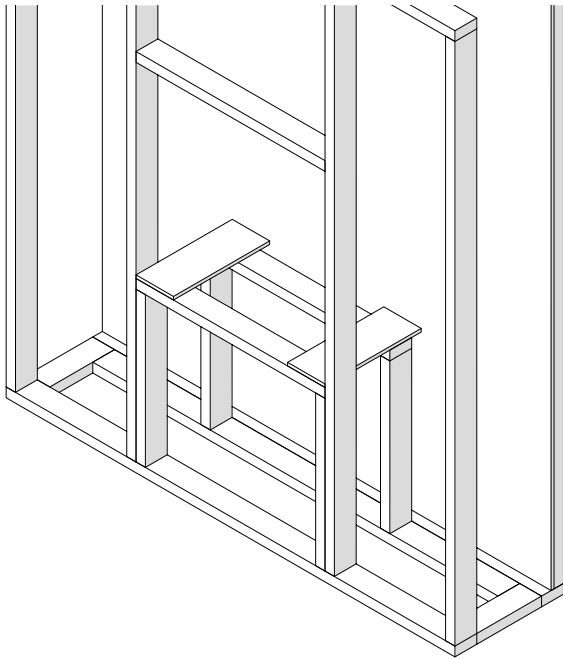

⚠ MISE EN GARDE : Ce foyer n'est **PAS** porteur. S'assurer que l'ouverture pour le foyer est encadrée de manière à ce que le poids des matériaux de construction ne crée pas de pression sur le dessus du foyer.

⚠ MISE EN GARDE : S'assurer que les exigences en matière d'entrée d'air sont respectées. Le non-respect de cette consigne se traduira par un faible rendement de flamme et des dommages au foyer.

! NOTA : Les connexions électriques sont situées à l'arrière du foyer, dans le coin inférieur gauche.

4 Installer les supports de montage

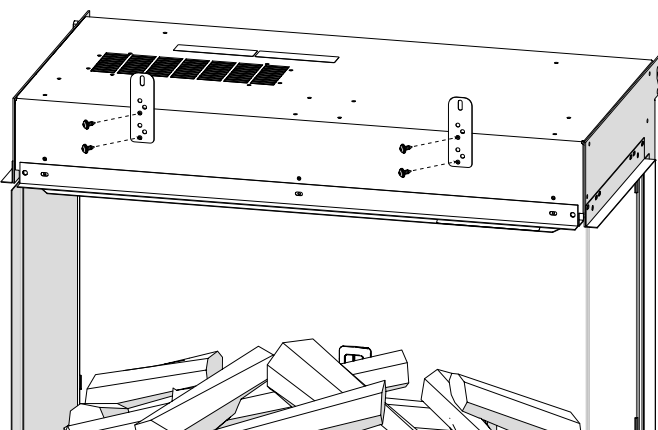

Installer les supports de montage sur le foyer avec les vis noires fournies.

5 Brancher l'alimentation électrique

⚠ AVERTISSEMENT : Utiliser le câblage approprié aux codes de l'électricité locaux et nationaux, et conforme à la consommation énergétique.

⚠ AVERTISSEMENT : L'installation du foyer électrique doit être conforme aux codes de l'électricité locaux et/ou nationaux applicables et aux exigences des services publics.

⚠ AVERTISSEMENT : Cet appareil de chauffage n'est pas conçu pour être utilisé avec une rallonge. Brancher le cordon directement dans une prise de courant murale mise à la terre appropriée.

⚠ MISE EN GARDE : Un circuit spécialisé de 15 A relié à un fusible adéquat est recommandé, avec une tension nominale de 120 V. Un circuit spécialisé sera nécessaire si, après l'installation, le disjoncteur se déclenche ou si le fusible saute régulièrement pendant le fonctionnement de l'appareil de chauffage. L'ajout d'appareils sur le même circuit risque d'excéder la puissance nominale du disjoncteur.

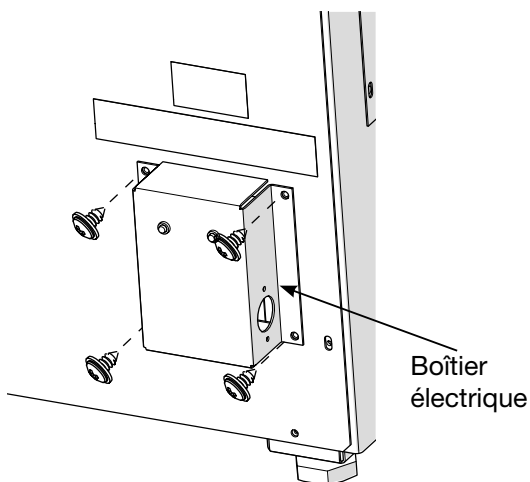

1. Retirer les vis de la boîte de protection des composants électriques.
 - Si le cordon d'alimentation est utilisé, passer à l'étape 3, en suivant le schéma de câblage pour le câblage 120 V.
2. Fixer une bague anti-traction approuvée de 1/2 po (1,3 cm) sur la boîte de protection des composants électriques et faire passer les fils à travers.
3. Configurer le câblage en fonction de l'installation choisie. S'assurer que tous les raccords sont serrés.
4. Fixer le boîtier électrique.

Installation 120 V (raccordement fixe ou cordon d'alimentation)

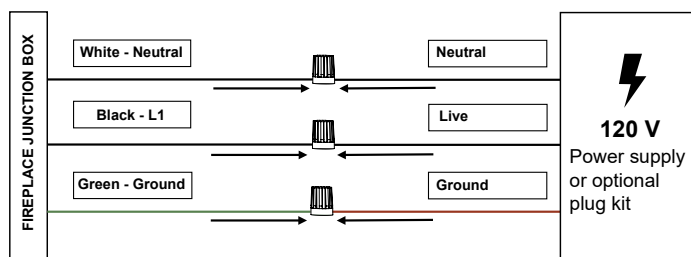

6 Installer le foyer dans le cadre et le mettre à niveau

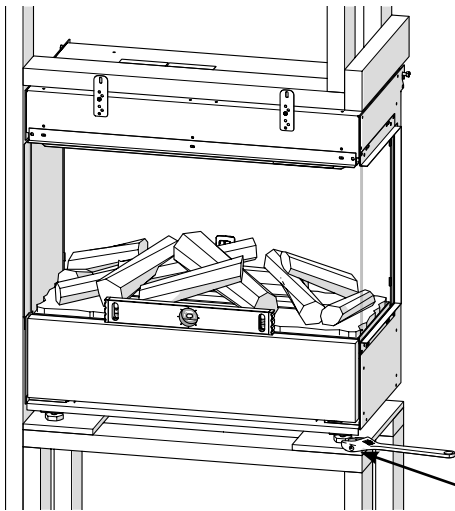

1. Soulever le foyer et le placer dans le cadre.
2. À l'aide d'un niveau à bulle, s'assurer que le foyer est au niveau. Ajuster les pieds à l'aide d'une clé pour s'assurer que le produit est au niveau et entièrement soutenu de tous les côtés.

⚠ MISE EN GARDE : S'assurer que les pieds sont suffisamment relevés pour répondre aux exigences en matière d'entrée d'air.

Ajuster les pieds pour mettre le foyer à niveau.

7 Fixer les supports de fixation

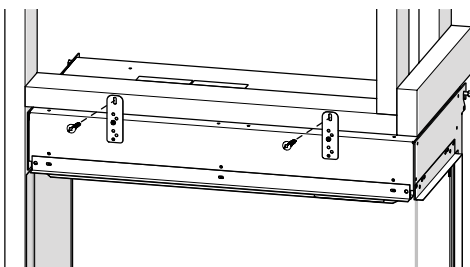

Installer les supports de fixation sur le cadre au haut du foyer à l'aide des vis à bois fournies.

8 Finir l'installation

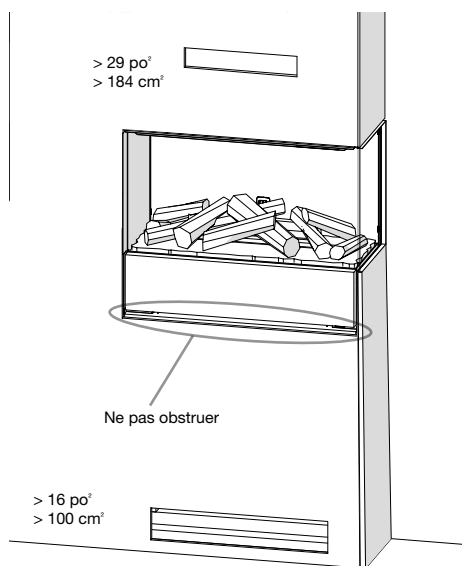

Terminer l'installation avec le matériau de votre choix. La façade du tiroir peut être finie avec le même matériau, ne dépassant pas 5 lb (2,3 kg), avec l'adhésif approprié. N'utilisez pas de clous ni de vis pour installer les matériaux de finition sur le foyer.

Assurez-vous que le matériau de finition ne dépasse pas la façade du tiroir pour permettre une circulation d'air adéquate pour l'effet de flamme et le chauffage.

⚠ MISE EN GARDE : Les matériaux de finition ne doivent pas dépasser 5 lb (2,3 kg).

⚠ MISE EN GARDE : Ne pas utiliser de vis, de clous ou de perceuse dans le boîtier du foyer.

⚠ MISE EN GARDE : Assurer que les exigences de prise d'air sont respectées et que les matériaux de finition n'obstruent pas la circulation de l'air.

! NOTA : La garniture de foyer est conçue pour être installée avec une cloison sèche ou un panneau de ciment de 1/2 po. D'autres matériaux de finition peuvent être utilisés.

Installation

9 Remplissage du réservoir d'eau

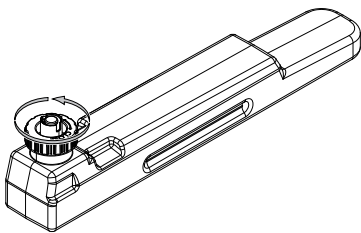

Laisser le réservoir d'eau se remplir complètement avant de mettre le produit en marche. Fermer le tiroir lorsque le réservoir est rempli.

10 Installation des piles dans la télécommande

La télécommande est fournie avec deux piles AA dans un sac. Ouvrir le couvercle du compartiment à piles au dos de la télécommande et insérer les piles en respectant la polarité.

11 Effet de flamme personnalisable

Installer les séparateurs ou les accessoires pour fentes, en fonction de l'aspect souhaité de l'effet de flamme.

Accessoires pour fentes

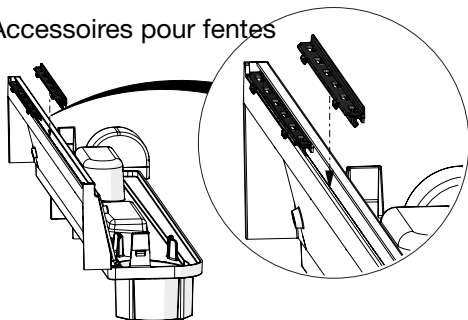

Pour utiliser les accessoires pour fentes, les insérer dans la buse. Trois accessoires pour fentes s'insèrent dans chaque buse.

Séparateurs

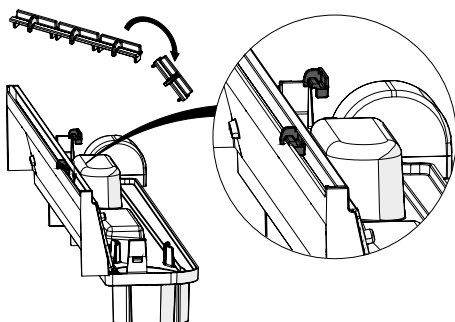

Pour utiliser les séparateurs, commencer par les séparer le long de la ligne pointillée. Les insérer dans la buse et les glisser pour obtenir l'effet désiré.

Il est recommandé de placer un séparateur directement sous une bûche qui traverse les flammes pour réduire la condensation.

Utilisation générale

⚠ AVERTISSEMENT : Ce foyer électrique doit être installé correctement avant son utilisation.

! NOTA : Après une panne de courant, le foyer reviendra en mode d'attente et se souviendra des réglages définis précédemment.

Commandes manuelles

Suivre les instructions de la télécommande pour utiliser le foyer.

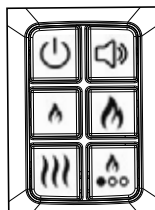

Ventilateur d'extraction de vapeur

Ce produit est équipé d'un ventilateur d'extraction de vapeur pour réduire la condensation sur le verre pendant le fonctionnement. Le ventilateur peut être réglé à une vitesse élevée ou faible, en fonction de l'intensité de la flamme.

Interrupteur d'alimentation

Nota : L'interrupteur d'alimentation doit être à la position MARCHE (« I ») pour que chaque appareil fonctionne.



Tableau de commande :

Ouvrir le tiroir pour accéder au tableau de commande.

Utilisation de la télécommande

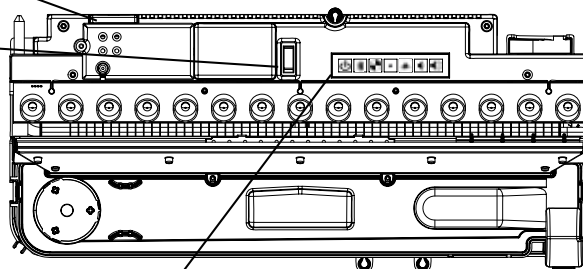
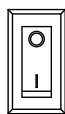
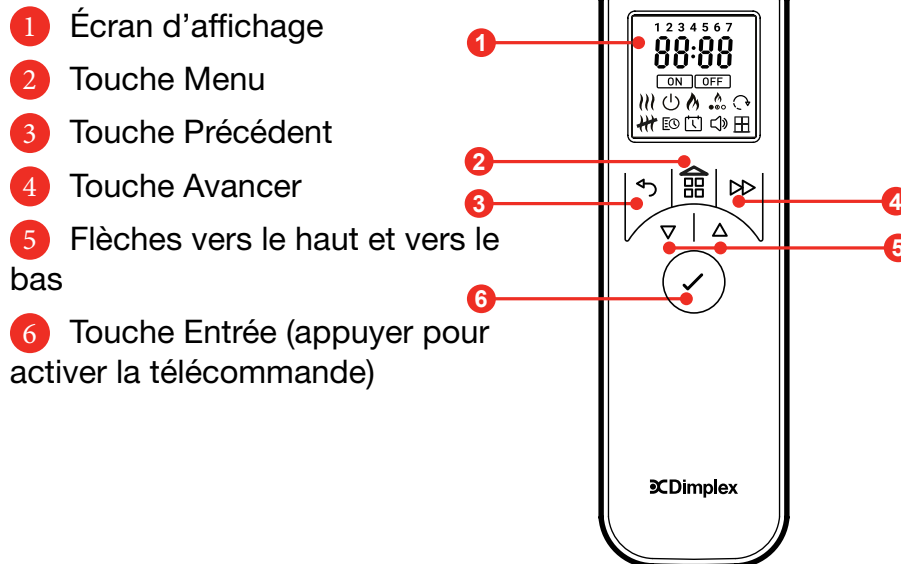

- 1 Écran d'affichage
- 2 Touche Menu
- 3 Touche Précédent
- 4 Touche Avancer
- 5 Flèches vers le haut et vers le bas
- 6 Touche Entrée (appuyer pour activer la télécommande)

Navigation

Pour utiliser les fonctions, appuyer sur Entrée et utiliser les flèches ∇ ou Δ jusqu'à ce que la sélection souhaitée clignote. Appuyer sur \checkmark pour confirmer la sélection. Utiliser les flèches ∇ ou Δ pour ajuster le réglage et appuyer sur \checkmark pour sélectionner.

Mode veille

L'écran de la télécommande s'éteint lorsqu'elle n'est pas utilisée afin d'économiser l'énergie. Pour activer la télécommande, appuyer sur \checkmark . Il y a un petit délai avant que l'écran ne s'allume.

En attente

























Lorsqu'elle est en attente, la télécommande affiche OFF (désactivée). Appuyer sur Entrée pour l'activer. Lorsque l'appareil est en marche, la télécommande affiche ON. Utiliser les flèches pour sélectionner l'icône d'attente pour mettre l'appareil en attente.

Jumelage de la télécommande









Votre télécommande est déjà jumelée à votre produit en usine. Si elle se déconnecte ou si vous recevez une nouvelle télécommande, elle devra être jumelée à nouveau. Pour jumeler la télécommande au foyer :

1. Ouvrir le tiroir et placer l'interrupteur basculant en position de marche (I). Un bip sonore devrait se faire entendre.
2. Appuyer sur \checkmark et le maintenir enfoncé jusqu'à ce que PAIR apparaisse sur l'afficheur.
3. Approcher la télécommande du produit où se trouve le récepteur.
4. Le produit commencera à émettre des bips et à clignoter.
5. Appuyer sur \checkmark pour terminer le processus de jumelage. Le produit passe en mode attente.

Utilisation

	Mode veille	<p>Permet d'activer ou de désactiver le mode veille. Après avoir appuyé sur ce bouton, il y a une séquence de réchauffement de 45 secondes avant que la flamme ne s'allume.</p>
	Intensité de la flamme	<p>Régler la hauteur de la flamme du produit pour un rendement optimal. Il y a six niveaux d'intensité de la flamme. Prendre note qu'une plus grande quantité de flamme/vapeur est souvent nécessaire après une utilisation prolongée, donc ne pas utiliser le niveau maximum immédiatement après l'achat. Choisir la bonne hauteur de flamme pour obtenir les meilleurs résultats et prolonger la durée de vie du produit.</p> <p>Appuyer sur  ou  sur les commandes manuelles pour obtenir l'intensité de flamme souhaitée.</p> <p>Sur la télécommande, sélectionner  et ajuster selon les besoins.</p> <p>Donner au générateur de flammes le temps de réagir aux changements apportés.</p>
	Thème de la flamme	<p>Sur la télécommande, sélectionner  et choisir le thème de flamme.</p> <p>Sur les commandes manuelles, appuyer plusieurs fois sur  pour passer d'un thème de flamme à l'autre.</p> <p>1 – Flamme naturelle 2 – Bleue 3 – Violette 4 – Rouge 5 – Aigue-marine 6 – Mode « Prism » – les flammes passent d'une couleur à l'autre.</p>
	Volume et crépitement	<p>Sélectionner le volume du son de crépitement parmi les cinq réglages de volume ou désactiver le son de crépitement.</p> <p>Pour plus d'authenticité, il est possible d'ajouter le son de bûches crépitantes à l'effet de flamme. Sélectionner l'icône  sur la télécommande pour régler le niveau sonore en appuyant sur ∇ ou Δ suivi du bouton Entrée. Sur les commandes manuelles, le bouton  permet d'activer ou de désactiver le son.</p>
	Activation du chauffage / Mode manuel	<p>Appuyer pour activer/désactiver le chauffage sur les commandes manuelles.</p> <p>Avec la télécommande, après avoir sélectionné , utiliser ∇ ou Δ pour régler la température ambiante souhaitée. Prendre note que la température par défaut est de 21 °C et que la température programmée maximale est de 30 °C. Appuyer sur Entrée pour confirmer.</p> <p>Dans le menu du mode manuel (température affichée comme ci-dessous), l'utilisateur peut choisir entre la sortie de chaleur HI/LO (élevée/faible) en appuyant sur le bouton Avancer  suivi de ∇ ou Δ pour la mettre en surbrillance et puis Entrée pour la sélectionner.</p>
	Désactivation du chauffage (télécommande)	<p>Pour désactiver le chauffage, appuyer sur la touche Menu  ou Précédent , puis utiliser ∇ ou Δ pour mettre en surbrillance le symbole  et appuyer sur Entrée pour le sélectionner.</p>
	Date/Heure (télécommande)	<p>La date et l'heure doivent être réglées avant l'utilisation ou après le remplacement des piles. Pour régler la date et l'heure sur la télécommande :</p> <ol style="list-style-type: none"> 1. Appuyer sur Entrée lorsque l'icône  clignote. 2. Appuyer sur ∇ et Δ pour régler l'heure, puis appuyer sur . <p>Remarque : Ce produit fonctionne comme une horloge de 24 heures.</p> <ol style="list-style-type: none"> 3. Appuyer sur ∇ et Δ pour régler les minutes, puis appuyer sur . 4. Appuyer sur ∇ et Δ pour régler le jour, puis appuyer sur . 5. Appuyer sur ∇ et Δ pour régler le mois, puis appuyer sur . 6. Appuyer sur ∇ et Δ pour régler l'année, puis appuyer sur . 7. Appuyer sur ∇ et Δ pour sélectionner ON/OFF (activé/désactivé) pour le changement à l'heure d'été, appuyer sur Entrée pour confirmer et revenir à l'écran d'accueil.

Utilisation



	<p align="center">Horaire de la minuterie (télécommande)</p>	<p>Cette fonction permet au produit de s'allumer ou de s'éteindre automatiquement à des heures programmées. Quatre plages horaires sont disponibles tout au long de la journée et peuvent être personnalisées pour chaque jour de la semaine.</p> <p>Pour activer ou désactiver l'horaire de la minuterie, naviguer jusqu'à . Sélectionner ON ou OFF.</p> <p>Pour reprogrammer les programmes d'usine par défaut :</p> <ol style="list-style-type: none"> Naviguer jusqu'à . Sélectionner edit. Appuyer sur . <p>*Les jours de la semaine sont désormais affichés en haut de l'écran.* Jour 1 = lundi, jour 2 = mardi, jour 3 = mercredi, jour 4 = jeudi, jour 5 = vendredi, jour 6 = samedi, jour 7 = dimanche</p> <ol style="list-style-type: none"> Appuyer sur Δ pour naviguer jusqu'au jour souhaité et appuyer sur . P1 s'affiche à l'écran. Appuyer sur Entrée pour sélectionner P1, ou appuyer sur Δ pour naviguer vers P2, P3 ou P4. Appuyer sur . <p>ON (mise en marche) s'affiche.</p> <ol style="list-style-type: none"> Utiliser ∇ ou Δ pour régler l'heure de mise en marche, puis appuyer sur . Utiliser ∇ ou Δ pour régler la minute de mise en marche, puis appuyer sur . Utiliser ∇ ou Δ pour ajuster le réglage de la température, puis appuyer sur . <p>OFF (arrêt) s'affiche.</p> <ol style="list-style-type: none"> Appuyer sur ∇ ou Δ pour régler l'heure d'arrêt, puis appuyer sur Entrée pour confirmer. Appuyer sur ∇ ou Δ pour régler la minute d'arrêt, puis appuyer sur Entrée pour confirmer. Appuyer sur Entrée pour modifier le programme P2, suivre les étapes 5 à 12, puis appuyer sur Δ pour passer à P3. Appuyer sur Entrée pour modifier le programme P3, suivre les étapes 5 à 12, puis appuyer sur Δ pour passer à P4. Appuyer sur Entrée pour modifier le programme P4, suivre les étapes 5 à 12. <p>Pour copier les programmes de chauffage P1 à P4 nouvellement programmés vers d'autres jours, appuyer sur le bouton Avancer et le maintenir enfoncé. Le message COPY (copier) s'affichera. Naviguer ensuite avec les flèches HAUT/BAS jusqu'aux autres jours. Lorsqu'un jour clignote, appuyer sur le bouton ENTRÉE et le maintenir enfoncé pour coller. Le message PASTE (coller) s'affiche pour confirmer le réglage.</p>
---	---	--

Fonctions avancées

Pour accéder aux fonctions ci-dessous, appuyer simultanément sur les boutons Menu  et Avancer \triangleright pendant trois secondes pour accéder aux options du menu avancé.

Utiliser les boutons ∇ ou Δ pour afficher le menu souhaité et appuyer sur ENTRÉE pour sélectionner.

Nota : Les fonctions Sb et  ne sont pas activées pour ce produit.

<p align="center">rb</p>	<p align="center">Minuterie de mise en attente</p>	<p>Le produit se met en attente après la période indiquée.</p> <p>Sélectionner ON (activation) à l'aide de ∇ ou Δ (clignote) et Entrée pour accéder au menu de l'heure.</p> <p>Appuyer sur ∇ ou Δ pour mettre en surbrillance la période de temps prédéfinie souhaitée (30 minutes, 1 heure, 1,5 heure, 2 heures, 4 heures, 8 heures) et appuyer sur ENTRÉE pour la sélectionner. rb sera en surbrillance à l'écran lorsque la fonction est activée.</p>
<p align="center">fp</p>	<p align="center">Protection contre le gel</p>	<p>Le mode de protection contre le gel empêche la température de la pièce de descendre sous le point de congélation. L'appareil de chauffage se met en marche si la température de la pièce descend en dessous de 7 °C. fp s'affiche à l'écran lorsque la fonction est activée.</p>
<p align="center">oC oF</p>	<p align="center">Affichage de l'unité de température</p>	<p>L'utilisateur peut modifier les unités de la température (°C et °F). Utiliser ∇ ou Δ pour sélectionner et  pour confirmer.</p>
	<p align="center">Démarrage adaptatif</p>	<p>Cette fonction permet de savoir combien de temps il faut pour chauffer la pièce à la température programmée. Lorsqu'elle est active, l'appareil de chauffage commence à chauffer avant l'heure prévue pour atteindre la température souhaitée à l'heure programmée. La fonction de démarrage adaptatif s'active automatiquement lorsque vous utilisez un programme.</p>

Application mobile Flame Connect

Pour encore plus de fonctionnalités, le foyer peut être contrôlé à l'aide de l'application Flame Connect pour appareils mobiles. Elle peut être téléchargée sur Google Play ou sur l'App Store. Suivre les instructions à l'écran pour l'installation. Le code QR du produit se trouve sur le manuel du propriétaire original fourni avec le foyer ou dans le tiroir du foyer (emplacement indiqué à la page 3).

! **NOTA** : L'application permet d'utiliser votre appareil comme une télécommande Bluetooth, mais pas via un réseau Wi-Fi. Le foyer ne fonctionnera pas à l'aide de la télécommande lorsque l'application est ouverte sur un appareil mobile.



Réarmement du disjoncteur de circuit de la température

En cas de surchauffe de l'appareil de chauffage, un interrupteur éteindra automatiquement le foyer, qui ne pourra être remis en marche tant que le disjoncteur n'aura pas été réarmé. Le réarmement s'effectue en désactivant le foyer à l'interrupteur marche/arrêt ou au tableau de commande principal et en attendant 10 minutes avant de le remettre en marche.

⚠ **MISE EN GARDE** : S'il est nécessaire de réarmer constamment l'appareil de chauffage, le désactiver au panneau principal et communiquer avec le Service d'assistance technique au 1 888 346-7539.

Remplissage du réservoir d'eau

Les témoins DEL clignotent et émettent deux bips lorsque le réservoir d'eau est presque vide. Après 15 minutes, l'appareil émet un bip et seul le lit de combustible reste allumé en mode de faible consommation d'eau. Pour remplir le réservoir d'eau :

1. Ouvrir le tiroir et retirer le réservoir d'eau.
2. Remplir le réservoir d'eau en utilisant uniquement de l'eau filtrée/décalcifiée.
3. Le réservoir peut être remplacé sur le dessus de la cuve.
4. Si le produit n'a pas été mis en mode d'attente après une baisse du niveau d'eau, il redémarrera automatiquement environ 20 secondes après le remplissage.

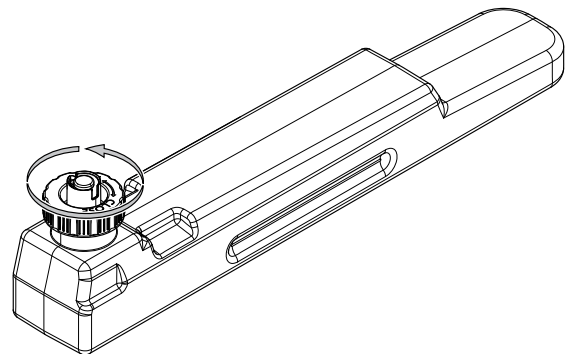

Entretien

⚠ AVERTISSEMENT : Débrancher l'appareil et le laisser refroidir avant d'entreprendre toute opération d'entretien ou de nettoyage, afin de réduire les risques d'incendie, de décharge électrique ou de dommages corporels.

⚠ MISE EN GARDE : Si le déplacement de l'appareil est nécessaire, s'assurer que tous les composants qui contiennent de l'eau ont été vidés avant la réinstallation.

! NOTA : Si l'appareil n'est pas utilisé pendant plus de deux semaines, vider et vidanger l'eau de l'appareil et sécher tous les composants humides.

Nettoyage

Le couvercle, le réservoir d'eau, le contenant remplissable et le transducteur doivent être nettoyés régulièrement avec de l'eau et du savon, **au minimum une fois par mois**. Un nettoyage plus fréquent peut être nécessaire en fonction de la qualité de l'eau.

⚠ MISE EN GARDE : Ne pas placer les composants en plastique au lave-vaisselle.

Le filtre à air peut être retiré, nettoyé délicatement à l'eau et laissé à sécher sur une serviette avant d'être remis en place. Réinstaller le filtre de manière à ce que le côté noir grossier du filtre soit orienté vers l'arrière de l'appareil.

Utiliser uniquement un chiffon humide pour nettoyer les surfaces de l'appareil. Ne pas utiliser de nettoyeurs abrasifs.

Remplacement du transducteur

Après une utilisation prolongée, la capacité de l'appareil à produire de la vapeur peut diminuer. Si le nettoyage n'améliore pas le rendement de l'effet de flamme, il peut être nécessaire de remplacer le transducteur. Cet appareil est livré avec des transducteurs de remplacement. Des transducteurs supplémentaires peuvent être achetés sur www.dimplex.com/replacement-parts (9601210100RP).

! NOTA : Pour retirer le transducteur, relâcher la languette de retenue dans le réservoir d'eau et retirer le transducteur.

Réparation

Tout type de réparation autre que l'installation et le nettoyage décrits dans ce manuel doit être effectué par un représentant de service autorisé.

Remplacement de la pile de la télécommande

Pour remplacer les piles :

1. Retirer le couvercle du compartiment à piles de la télécommande.
2. Installer correctement deux piles AA dans le compartiment à piles.
3. Remettre le couvercle du compartiment à piles en place.

 Les piles doivent être recyclées ou éliminées de manière appropriée. Communiquer avec les autorités locales ou le détaillant pour obtenir des conseils en matière de recyclage.

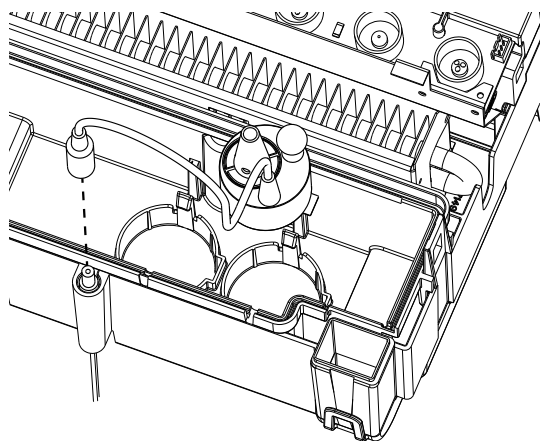
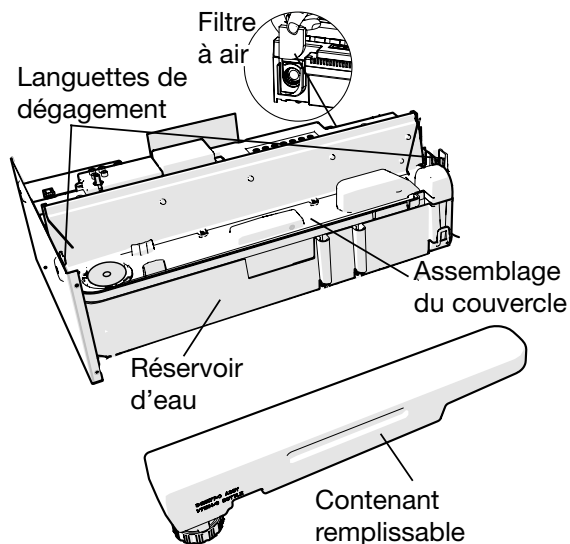

Dépannage

Problème	Cause	Solution
Le foyer ne s'allume pas avec les commandes intégrées.	L'interrupteur d'alimentation n'est pas actionné.	S'assurer que l'interrupteur d'alimentation est actionné.
	Aucune alimentation entrante	S'assurer que l'appareil est câblé correctement. Vérifier le tableau de commande principal.
	La connexion du récepteur Bluetooth est lâche.	Vérifier la connexion au récepteur.
Le foyer ne répond pas aux commandes de la télécommande.	Les piles de la télécommande sont épuisées ou mal installées.	Remplacer les piles de la télécommande. S'assurer que les piles sont installées correctement.
	La télécommande n'est pas jumelée au foyer.	Suivre les instructions de jumelage de la télécommande dans la section Utilisation.
	Télécommande hors de portée	S'assurer que la télécommande se trouve à moins de 16 pi (5 m) du foyer.
	La connexion du récepteur Bluetooth est lâche.	Vérifier la connexion au récepteur.
Le foyer émet un bip et la lumière du dispositif de commande intégré est allumée, mais aucune autre fonction ne fonctionne.	Le bloc d'alimentation est débranché.	Vérifiez la connexion vers et depuis le bloc d'alimentation.
L'appareil de chauffage est allumé, mais il n'y a pas de chaleur.	La température réglée est inférieure à la température ambiante.	À l'aide de la télécommande ou de l'application, augmenter le réglage de la température, de sorte qu'elle soit supérieure à la température ambiante.
Le disjoncteur se déclenche, ou le fusible saute pendant le fonctionnement de l'appareil.	L'intensité nominale du circuit est inadéquate.	Installer l'appareil sur un circuit spécialisé d'une intensité minimale de 15 A.
La vitre s'embue.	Excès d'humidité	Utiliser le ventilateur d'extraction si nécessaire pour éliminer l'excès d'humidité à l'intérieur de l'appareil. Si la buée persiste, réduire l'intensité de la flamme.
Le produit ne fonctionne pas. Seul le lit de combustible à DEL fonctionne.	Il y a un délai après avoir appuyé sur  .	Une séquence de réchauffement de 45 secondes se produit avant que la flamme ne s'allume
	Niveau d'eau bas.	Remplir le ou les réservoirs d'eau du produit. Voir « Remplissage des réservoirs d'eau » ci-dessus.
	Le produit n'est pas au niveau.	S'assurer que le produit est au niveau en vérifiant le niveau intégré.
Les témoins DEL clignotent deux fois et le produit émet deux bips sonores.	Le niveau d'eau commence à être bas.	Remplir le ou les réservoirs d'eau du produit. Voir « Remplissage des réservoirs d'eau » ci-dessus.
Le produit ne fonctionne pas. Les témoins DEL clignotent continuellement deux fois toutes les huit secondes	Niveau d'eau bas.	Remplir le ou les réservoirs d'eau du produit. Voir « Remplissage des réservoirs d'eau » ci-dessus.

Dépannage

Problème	Cause	Solution
Le produit ne fonctionne pas. Les témoins DEL clignotent continuellement trois fois toutes les huit secondes.	Erreur de remplissage d'eau	S'assurer qu'il n'y a pas de fuite dans le réservoir d'eau.
		S'assurer que les éléments flottants se déplacent librement dans le réservoir d'eau.
		S'assurer que le produit est au niveau.
Le produit ne fonctionne pas. Les témoins DEL clignotent continuellement quatre fois toutes les huit secondes	Le temps de remplissage entre les niveaux min. et max. a été excédé.	Remplir le ou les réservoirs d'eau du produit. Voir « Remplissage des réservoirs d'eau » ci-dessus.
Le produit ne fonctionne pas. Les témoins DEL clignotent continuellement une fois toutes les huit secondes.	Détection de débordement	Éteindre le produit et couper l'alimentation en eau. Contacter votre détaillant pour obtenir de l'aide.
Peu ou pas de génération de vapeur	Le transducteur ne fonctionne pas correctement.	Vérifier le fonctionnement du transducteur.
	Le transducteur est sale.	Nettoyer le réservoir d'eau et le transducteur.
	Le transducteur n'est pas correctement placé dans le réservoir d'eau.	Éteindre le produit, retirer la buse du réservoir d'eau et s'assurer que le transducteur est correctement installé dans le réservoir d'eau.
	Le ventilateur est obstrué ou bloqué.	Retirer le filtre à air et le nettoyer. S'assurer qu'il est réinstallé correctement dans le produit.
	La buse n'est pas placée correctement sur le réservoir d'eau.	S'assurer que la buse repose correctement sur le réservoir d'eau.
	La buse est bloquée.	Nettoyer le réservoir d'eau, le transducteur et la buse.
L'effet de flamme a trop de fumée.	Le réglage de l'effet de flamme est trop élevé.	Réduire l'intensité de l'effet de flamme. Laisser au produit le temps de s'adapter à la nouvelle configuration.

Schéma de câblage

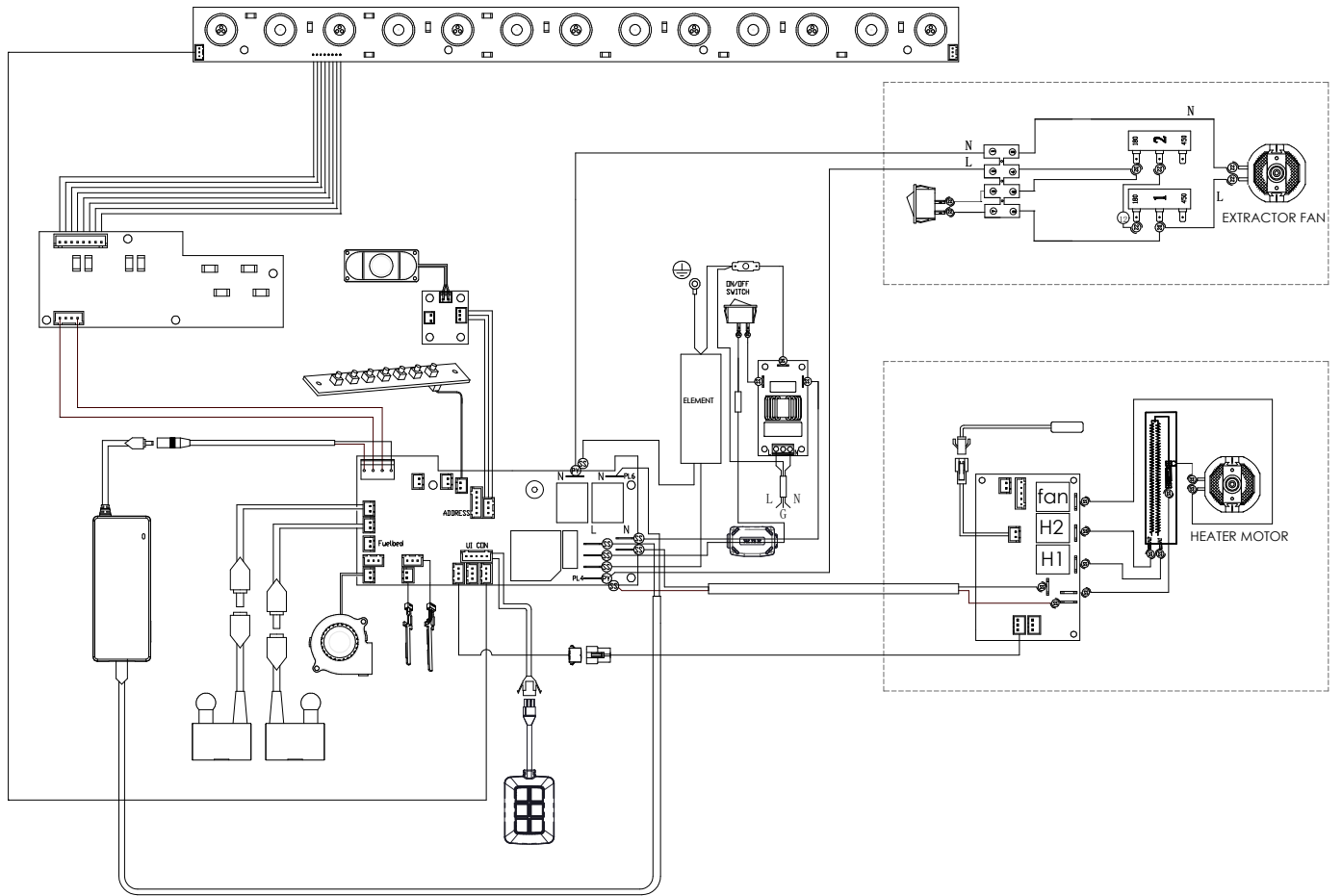

GARANTIE LIMITÉE DE 2 ANS APPLICABLE À OPTIMYST AURA^{MC}

Section 1 : Produits couverts par la présente garantie limitée

La présente garantie limitée s'applique à votre nouveau foyer électrique Optimyst Aura^{MC}.

La présente garantie limitée ne s'applique qu'aux achats effectués dans l'une des provinces du Canada, à l'exception du Yukon, du Nunavut et des Territoires du Nord-Ouest, ou dans l'un des 50 États américains (incluant le district fédéral de Columbia), à l'exception d'Hawaï et de l'Alaska. La présente garantie limitée est valable seulement pour l'acheteur initial du produit et ne peut être transférée.

Section 2 : Produits non couverts par la présente garantie limitée

Les produits achetés au Yukon, au Nunavut, dans les Territoires du Nord-Ouest, à Hawaï ou en Alaska ne sont pas couverts par la présente garantie limitée. Les produits achetés dans ces États, provinces ou territoires sont vendus TELS QUELS sans aucune garantie ni condition que ce soit, y compris toute garantie ou condition implicite de qualité marchande ou de convenance à un usage particulier. L'acheteur doit assumer tous les risques relatifs à la qualité et au rendement des produits. En cas de défectuosité, tous les frais d'entretien ou de réparation nécessaires incombent à l'acheteur.

Section 3 : Couverture et durée de la présente garantie limitée

Les produits Opti-Myst Aura^{MC} à l'exception des garnitures et des trousseaux d'accessoires, sont couverts par la présente garantie limitée et ont été testés et inspectés avant l'envoi. Conformément aux dispositions de la présente garantie, Glen Dimplex Americas Ltd. (appelée « Glen Dimplex Americas » aux présentes) garantit que ces produits sont exempts de tout vice de matériau et de fabrication pour une période de 2 ans à partir de la date d'achat desdits produits. Cette garantie limitée de 2 ans donne droit à l'acheteur à des services sous garantie sur place ou à domicile. Par conséquent, Glen Dimplex Americas sera responsable de tous les frais de main-d'œuvre et de transport liés à la réparation ou au remplacement du produit ou d'une pièce. Les exceptions sont décrites à la section 5. Certains territoires ne permettent pas la restriction de la durée d'une garantie implicite; il est donc possible que la restriction ci-dessus ne s'applique pas à l'acheteur.

Section 4 : Exclusions de la présente garantie limitée

La présente garantie limitée ne couvre pas les produits qui ont été réparés (sauf par Glen Dimplex Americas ou ses représentants de service autorisés) ou autrement modifiés. Elle ne couvre pas non plus les défectuosités résultant d'un mauvais usage, d'un usage abusif, d'un accident, de négligence, d'une mauvaise installation, d'une manipulation ou d'un entretien inadéquat, ou de l'utilisation avec une source de courant inadéquate.

Section 5 : Comment nous signaler une préoccupation relative à la garantie

Les défectuosités doivent être signalées au service à la clientèle de Dimplex en ligne à l'adresse dimplex.com/fr/contact_us ou par téléphone au 1 888 346-7539. Veuillez avoir à portée de la main une preuve d'achat, ainsi que les numéros de catalogue/modèle et de série du produit, pour que les représentants puissent vous aider. ** Il est nécessaire d'avoir une preuve d'achat du produit pour se prévaloir des services sous garantie limitée à domicile.

Si une pièce ou un produit couvert par cette garantie limitée présente effectivement un vice de matériau ou de fabrication pendant la garantie limitée de 2 ans relative aux produits décrits à la section 1, vous disposez des droits suivants :

- Glen Dimplex Americas pourra, à sa seule discrétion, réparer ou remplacer sans frais la pièce ou le produit défectueux. Si Glen Dimplex Americas est incapable de réparer ou de remplacer la pièce ou le produit, ou si la réparation ou le remplacement n'est pas commercialement possible, ou ne peut être fait rapidement, Glen Dimplex Americas pourra, au lieu d'effectuer la réparation ou le remplacement, décider de rembourser le prix d'achat de la pièce ou du produit.
- Le service sous garantie limitée sera dispensé uniquement par des dépositaires ou agents de service de Glen Dimplex Americas autorisés à dispenser des services sous garantie limitée.
- Cette garantie limitée de 2 ans donne droit à l'acheteur à des services sous garantie sur place ou à domicile. Par conséquent, Glen Dimplex Americas assumera tous les frais de main-d'œuvre et de transport liés à la réparation ou au remplacement du produit ou de la pièce, sauf pour ce qui suit : (i) des frais pourraient être facturés pour les coûts engagés pour se rendre au site de l'acheteur où le produit se trouve, si ce site est à plus de 30 miles (48 km) du centre de service le plus près d'un dépositaire ou d'un agent de service de Glen Dimplex Americas; et (ii) l'acheteur est entièrement responsable de dégager l'accès à toutes les pièces du produit susceptibles d'être réparées ou entretenues.
- Glen Dimplex Americas n'est pas responsable des frais engagés pour l'installation ou le retrait des enceintes (manteaux) ou des garnitures ou de toute pièce de ces produits (ou de tout produit de remplacement ou de toute pièce de rechange), y compris les frais d'expédition et de transport aller-retour à l'établissement du détaillant ou de l'agent de service autorisé et tous les frais de main-d'œuvre; la présente garantie limitée ne les couvre pas non plus. Ces frais sont la responsabilité exclusive de l'acheteur.

Section 6 : Exclusions à la responsabilité de Glen Dimplex Americas, de ses détaillants et de ses agents de service

GLEN DIMPLEX AMERICAS, SES ADMINISTRATEURS, SES GESTIONNAIRES OU SES AGENTS NE POURRONT EN AUCUN CAS ÊTRE TENUS RESPONSABLES ENVERS L'ACHETEUR OU TOUTE AUTRE TIERCE PARTIE, EN VERTU D'UN CONTRAT, DU DROIT DE LA RESPONSABILITÉ DÉLICTEUELLE OU SUR TOUTE AUTRE BASE, DE COÛTS, DE PERTES OU DE DOMMAGES INDIRECTS, SPÉCIAUX, PUNITIFS, EXEMPLAIRES OU ACCESSOIRES DÉCOULANT DIRECTEMENT OU INDIRECTEMENT DE LA VENTE, DE L'ENTRETIEN, DE L'UTILISATION OU DE L'INCAPACITÉ D'UTILISATION DU PRODUIT, MÊME SI GLEN DIMPLEX AMERICAS, SES ADMINISTRATEURS, SES GESTIONNAIRES OU SES AGENTS ONT ÉTÉ INFORMÉS DE LA POSSIBILITÉ DE TELS COÛTS, PERTES OU DOMMAGES, OU SI LESDITS COÛTS, PERTES OU DOMMAGES SONT PRÉVISIBLES. GLEN DIMPLEX AMERICAS, SES GESTIONNAIRES, SES ADMINISTRATEURS OU SES AGENTS NE POURRONT EN AUCUN CAS ÊTRE TENUS RESPONSABLES DE COÛTS, DE PERTES OU DE DOMMAGES DIRECTS QUI DÉPASSENT LE PRIX D'ACHAT DU PRODUIT. CERTAINS TERRITOIRES NE PERMETTENT PAS L'APPLICATION D'EXCLUSIONS OU DE LIMITATIONS AUX DOMMAGES INDIRECTS OU ACCESSOIRES. IL SE POURRAIT DONC QUE LES EXCLUSIONS ET LIMITATIONS CI-DESSUS NE S'APPLIQUENT PAS À L'ACHETEUR.

Application des lois d'État et provinciales

Cette garantie limitée confère à l'acheteur des droits juridiques précis, et il se peut que l'acheteur ait d'autres droits qui varient d'un territoire à un autre. Les dispositions de la Convention des Nations Unies sur les contrats de vente de marchandises ne s'appliquent pas à cette garantie limitée ou à la vente de produits couverts par cette garantie limitée.



Bienvenue à Flame Connect

Contrôlez vos foyers électriques
depuis la paume de votre main.



Connectez vos foyers électriques

Ajoutez autant de foyers que vous le souhaitez à l'application Flame Connect.



Personnalisez votre produit

Modifiez les modes et les réglages de votre foyer en fonction de votre humeur.



Assurez la sécurité de votre appareil

Assumez la propriété de votre produit pour empêcher tout accès non autorisé.



NOUVEAU! Application Flame Connect

Téléchargez l'application Flame Connect sur votre appareil mobile et créez un compte. L'application vous permet d'ajouter un niveau supplémentaire de personnalisation, par exemple en enregistrant des paramètres d'ambiance personnalisés.

Pour obtenir plus d'informations, visitez le site www.flame-connect.com.

Disponible sur l'App Store et Google Play



1 888 346-7539 | www.dimplex.com

Conformément à notre politique visant à améliorer sans cesse nos produits, nous nous réservons le droit d'effectuer des modifications sans préavis.

© Glen Dimplex Americas, 2024.

Optimyst® Aura

Modelo
3STEP-RGB-AM

Guía del usuario y de instalación



¡Gracias por sus comentarios!

Su opinión nos ayuda a crear productos y experiencias aún mejores.

Comparta la calidez y deje una reseña.

dimplex.com/sharethewarmth

 YouTube @DimplexNorthAmerica

INFORMACIÓN IMPORTANTE DE SEGURIDAD:

Lea este manual antes de tratar de instalar o utilizar este calentador de aire eléctrico. Siempre respete las advertencias e instrucciones de seguridad que se incluyen en este manual para evitar lesiones físicas o daños materiales.

Para ver la línea completa de productos Dimplex, visite www.dimplex.com

Índice

Registro	3
⚠ INSTRUCCIONES IMPORTANTES	4
Especificaciones técnicas	6
Clasificación eléctrica	6
Dimensiones del producto	6
Instalación	7
Componentes Optimyst	7
Calidad del agua	7
Instalación	8
Entradas de aire fresco	8
Colocación	8
Funcionamiento	14
Funcionamiento general	14
Operación con mando a distancia	15
Aplicación móvil Flame Connect	18
Reajuste del interruptor de corte de la temperatura	18
Rellenar el tanque de agua	18
Mantenimiento	19
Limpieza	19
Sustitución del transductor	19
Servicio técnico	19
Reemplazo de las pilas del mando a distancia	19
Solución de problemas	20
Diagrama del cableado	22
Garantía	23

Convenciones utilizadas en este manual:



NOTA:

Procedimientos y técnicas que se consideran importantes destacar.



PRECAUCIÓN:

En caso de no seguir los procedimientos y técnicas cuidadosamente, se dañará el equipo.



ADVERTENCIA:

Procedimientos y técnicas, que en caso de no seguirse cuidadosamente, expondrán al usuario a riesgo de incendio, lesión grave o muerte.



REGISTRE SU PRODUCTO EN LÍNEA

www.dimplex.com/register

Registre su número de serie y modelo para consultarlos en el futuro.

Modelo _____

Número de serie _____

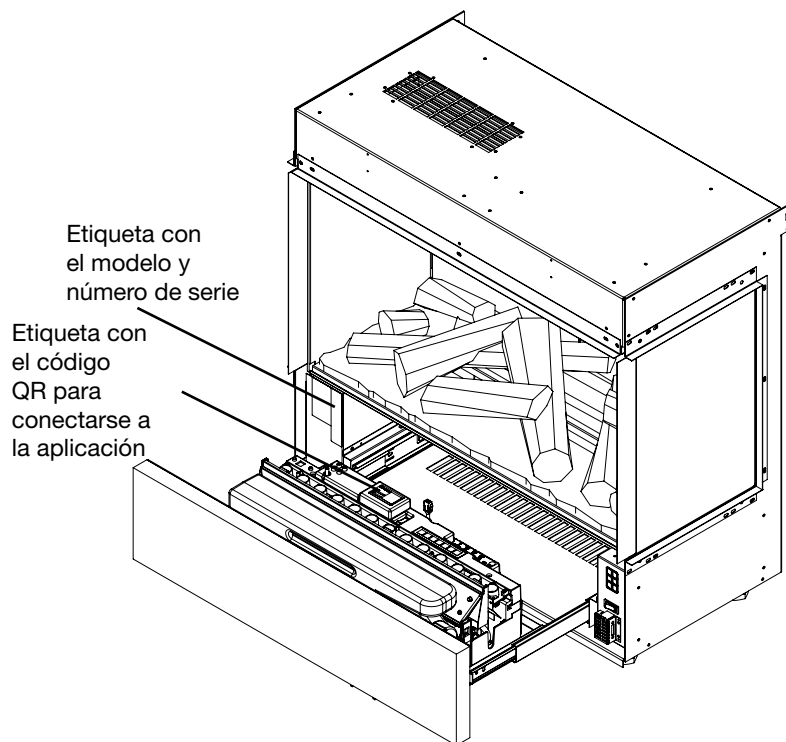

NO NECESITA REGRESAR A LA TIENDA

Si tiene alguna pregunta sobre el funcionamiento de este producto o si requiere servicio, antes de devolver este producto al lugar donde lo compró.

Para recibir soporte técnico, comuníquese con nosotros en:



www.dimplex.com/support

o



llame sin costo al 1-888-346-7539

Tenga listo el número de modelo y el número de serie del producto.

⚠ INSTRUCCIONES IMPORTANTES

Cuando se usen aparatos eléctricos, siempre se deben seguir precauciones básicas para reducir el riesgo de incendio, descarga eléctrica y lesiones a personas. Las precauciones incluyen:

- ① Lea todas las instrucciones antes de usar esta chimenea eléctrica.
- ② Esta chimenea se calienta cuando está en funcionamiento. Para evitar quemaduras, no toque las superficies calientes con la piel desnuda. El reborde alrededor del tomacorriente del calentador se calienta durante el funcionamiento de la unidad.
- ⚠ **PELIGRO:** Bajo ciertas condiciones anormales de operación, el calentador alcanza temperaturas altas. No cubra ni total ni parcialmente el frente de la chimenea.
- ③ Tenga especial cuidado al usar la chimenea cerca de niños o de personas discapacitadas, o si estos la operan, y siempre que deje la chimenea encendida y desatendida.
- ④ Siempre apague la chimenea cuando no la esté usando.
- ⑤ No haga funcionar la chimenea si ha funcionado mal, o si se ha caído o dañado de alguna manera. Desconecte el suministro eléctrico en el panel central y solicite los servicios de un electricista acreditado para verificar la chimenea antes de volver a utilizarla.
- ⑥ No encienda ninguna unidad con un cable o enchufe dañado, si el calentador ha funcionado mal, o si éste se ha caído o dañado de alguna manera, llame para recibir asistencia técnica de Glen Dimplex Americas al 1-888-346-7539.
- ⑦ No utilice esta chimenea en exteriores.
- ⑧ Nunca coloque la chimenea en aquellos sitios donde pueda caer en una bañera o en otro recipiente con agua.
- ⑨ Para desconectar el calentador, apague la unidad con los controles y apague el suministro eléctrico al circuito del calentador en el panel central de desconexión.

- ⑩ No introduzca ni deje que entren cuerpos extraños en los orificios de ventilación o escape, ya que ello puede provocar una descarga eléctrica o un incendio, o bien ocasionar daños a la chimenea.
- ⑪ Para evitar cualquier posible incendio, no bloquee la entrada ni la salida de aire de ninguna manera.
- ⑫ Todos los calentadores eléctricos contienen piezas calientes que provocan chispas o arcos eléctricos. No lo use en áreas donde almacene o utilice gasolina, pintura o líquidos inflamables.
- ⑬ No modifique esta chimenea. Utilícela sólo como se describe en este manual. Cualquier otro uso que no haya sido recomendado por el fabricante puede provocar un incendio, una descarga eléctrica o lesiones a las personas.
- ⑭ En caso de requerirse nuevos circuitos o tomacorrientes, acuda siempre a un electricista calificado.
- ⑮ Siempre use tomacorrientes polarizados y con fusible, correctamente conectados a tierra.
- ⑯ Desconecte todo el suministro eléctrico que le llega a la chimenea en el panel central de servicio antes de realizar cualquier limpieza o mantenimiento o antes de cambiar la unidad de lugar.
- ⑰ Al transportar o almacenar la chimenea, manténgala en un lugar seco y libre de vibraciones excesivas, y almacénela de manera tal que se eviten daños.
- ⑱ Es necesario limpiar y dar mantenimiento a la unidad regularmente para garantizar que funcione de manera segura y correcta.

! **NOTA:** Los cambios o las modificaciones que no hayan sido expresamente aprobados por el responsable del cumplimiento de la unidad, podrían anular la autorización que el usuario tiene para utilizar dicha unidad.

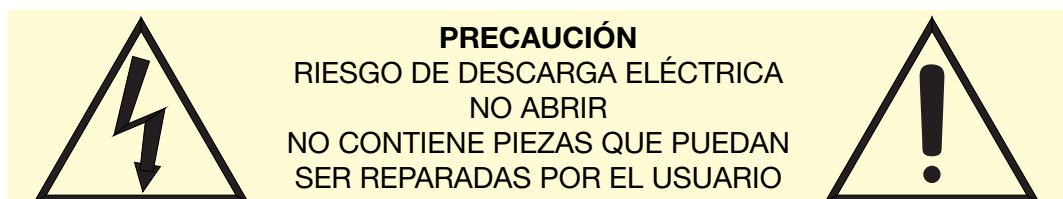

⚠ INSTRUCCIONES IMPORTANTES

Cumplimiento con la FCC

⚠ PRECAUCIÓN: Esta unidad ha sido probada y se ha determinado que cumple con los límites para los dispositivos digitales de Clase B, de conformidad con la parte 15 de la reglamentación de la FCC. Estos límites están diseñados para brindar protección razonable contra interferencia perjudicial en una instalación residencial. Esta unidad genera, utiliza y puede irradiar energía de radiofrecuencia y, si no está instalada y no se usa de acuerdo con las instrucciones, puede provocar interferencia perjudicial en la recepción de radio o televisión, lo que puede determinarse apagando el equipo y encendiéndolo nuevamente. Se alienta que el usuario intente corregir la interferencia tomando una o más de las medidas siguientes:

Reoriente o reubique la antena receptora.

Aumente la separación entre la unidad y el receptor.

Conecte la unidad a un tomacorriente de un circuito que no sea el circuito al cual está conectado el receptor.

Consulte con el distribuidor o con un técnico de radio/televisión experimentado para solicitar ayuda.

Esta unidad cumple con la sección 15 del Reglamento de la FCC. El funcionamiento está sujeto a las dos condiciones siguientes: (1) Esta unidad no puede provocar interferencia perjudicial, y (2) esta unidad debe aceptar cualquier interferencia recibida, incluida la interferencia que pueda provocar un funcionamiento no deseado.

⚠ PRECAUCIONES DE LA FCC: Cualquier cambio o modificación no aprobados por la parte responsable del cumplimiento podrían anular la autorización del usuario de utilizar este equipo.

⚠ ADVERTENCIA: Este producto puede exponer al usuario a sustancias químicas, tales como el níquel, reconocidas por el estado de California como causantes de cáncer. Para obtener más información, visite www.P65Warnings.ca.gov

GUARDE ESTAS INSTRUCCIONES

Especificaciones técnicas

Clasificación eléctrica

Voltaje: 120 V (3 cables)

Potencia: 1275 W

Listado UL

Número de archivo: E71416



Referencia de modelo		
500003866	3STEP-RGB-AM	6914230100

Dimensiones del producto

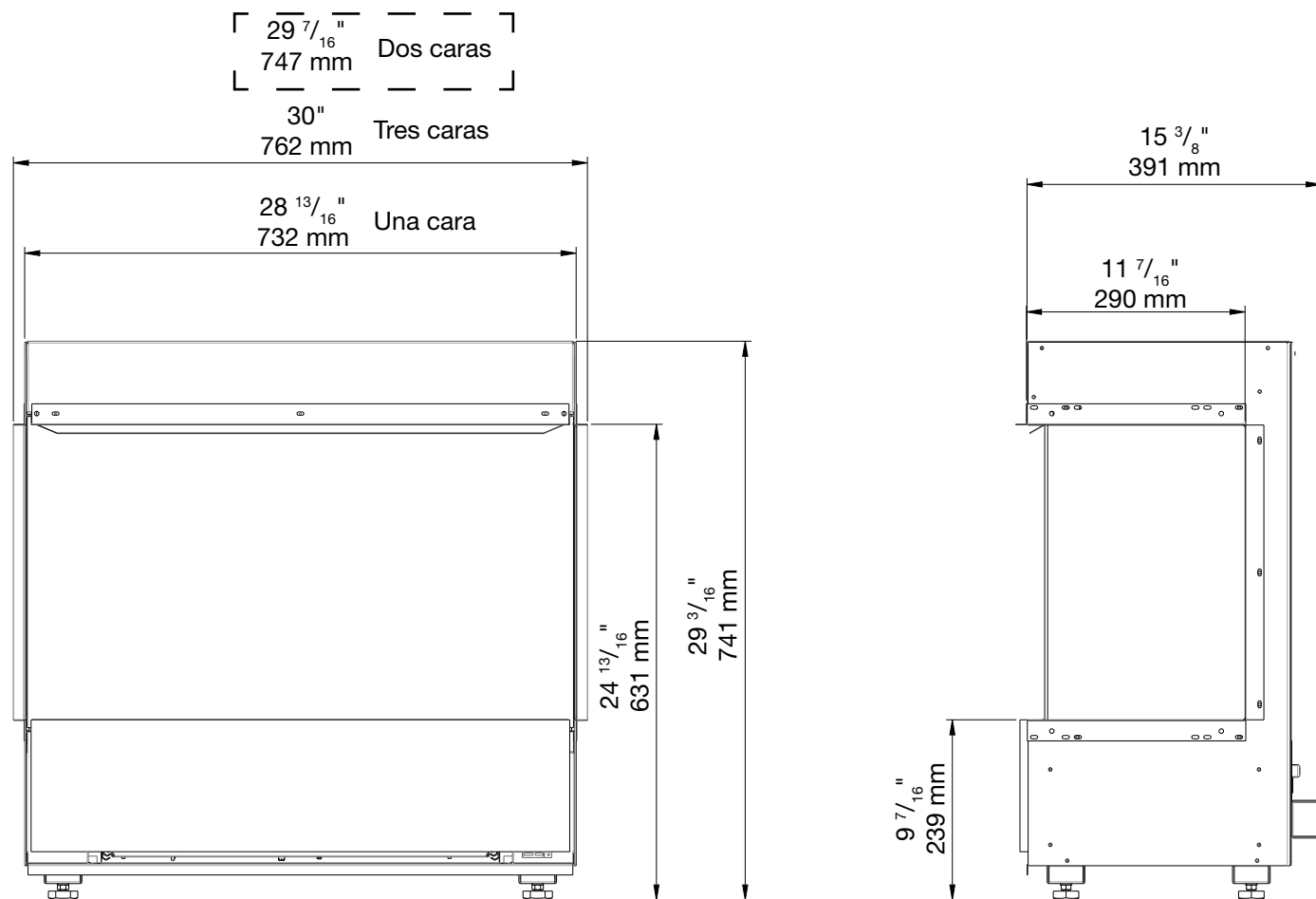

Componentes Optimyst

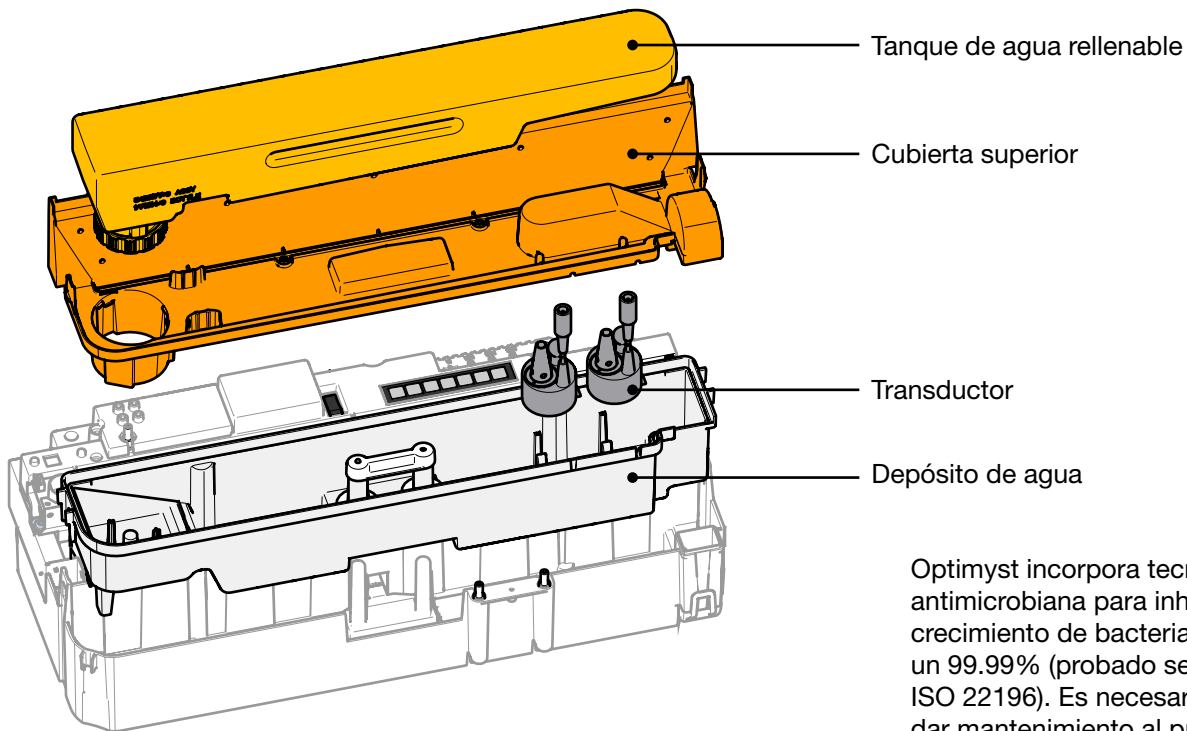

Optimyst incorpora tecnología antimicrobiana para inhibir el crecimiento de bacterias hasta en un 99.99% (probado según la norma ISO 22196). Es necesario limpiar y dar mantenimiento al producto con regularidad.

Calidad del agua

- Debe utilizarse agua limpia normal del grifo.
- En zonas con agua dura, se recomienda utilizar un descalcificador. Podría ser necesario limpiar y dar mantenimiento al producto con mayor frecuencia.
- No se recomienda usar agua sin filtrar procedente de un pozo o de cualquier otro suministro no controlado.
- No beba el agua del depósito o tanque de agua.



Entradas de aire fresco

⚠ PRECAUCIÓN: Si no se incluyen entradas de aire fresco, el rendimiento de la llama será deficiente y se dañará el calentador.

- Es imprescindible que haya una entrada de aire fresco en la parte superior. Las dimensiones mínimas de la abertura deben ser de 29 in² (184 cm²).
- Debajo del cajón hay una entrada de aire que no debe obstruirse.
- Se recomienda una entrada adicional de aire fresco de 16 in² (100 cm²) que permita que la trayectoria del aire llegue a la parte inferior de la unidad para obtener una llama óptima.
- Si utiliza una rejilla, asegúrese de que la zona cubierta tenga una abertura mayor para compensar.
- La entrada de aire debe extraer aire de la habitación en la que se encuentra el calentador.

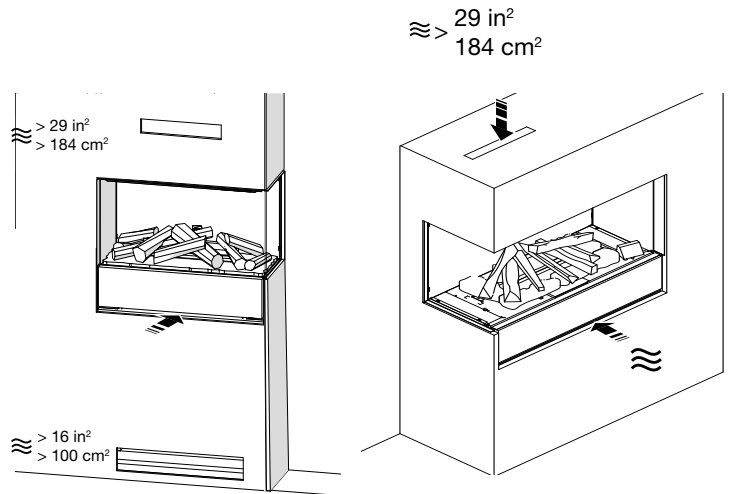

Colocación

Recomendaciones de instalación para objetos colgantes

Para objetos colgantes que son sensibles a la temperatura, como un televisor, una repisa para chimenea u obras de arte, siga siempre las recomendaciones proporcionadas por el fabricante para la instalación sobre un calentador de aire.

! NOTA: Las superficies de 12" (30 cm) por encima de la chimenea no superarán los 40° C, siempre que se sigan los procedimientos de instalación y no se obstruyan la entrada y la salida del calentador de aire.

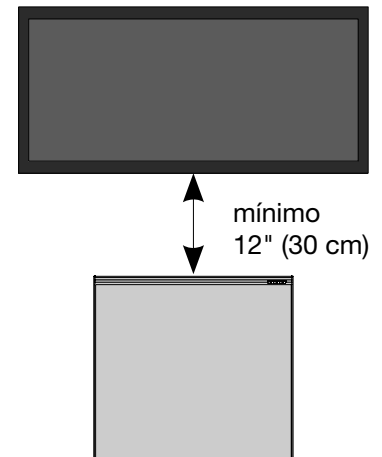

Instalación en un baño

Si esta unidad se instala en un baño, debe estar protegida por un circuito o tomacorriente de interruptor para circuitos con pérdida a tierra (GFCI). Si usa un tomacorriente, este debe estar a la mano.

Este aparato eléctrico NO es impermeable. Debe instalarse de manera que no le entre agua o lejos de duchas, bañeras, etc. para evitar descargas eléctricas. Nunca coloque la chimenea en sitios donde pueda caer en una bañera o en otro recipiente con agua.

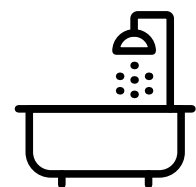

Instalación

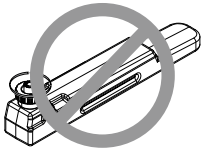

⚠ PRECAUCIÓN: No vierta agua en la unidad hasta que esté fija

1 Paso opcional: retire los paneles laterales (SOLO para la instalación con lados abiertos)

1. Utilizando las ventosas, levante el cristal delantero hacia arriba y luego hacia abajo y hacia fuera para retirarlo.
2. Retire la junta de goma en el interior del cristal lateral en la parte inferior y superior.
3. Deslice la placa metálica lateral y el cristal lateral juntos hacia fuera.
4. Vuelva a colocar el cristal lateral en su sitio.
5. Vuelva a colocar el cristal delantero. Utilice las ventosas para ajustar el cristal lateral de modo que el cristal frontal y el lateral queden alineados.

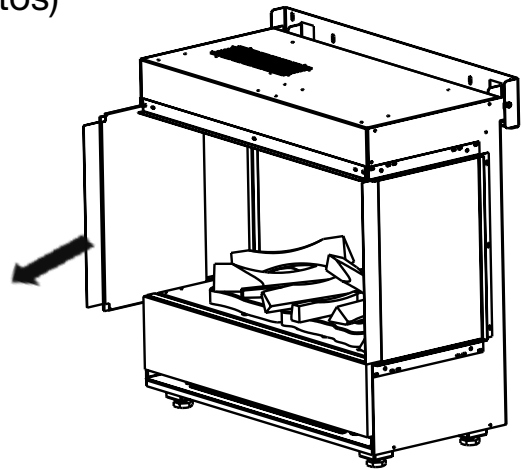

2 Paso opcional: retirar el reborde lateral (SOLO para instalaciones con los lados cerrados)

1. Quitar los tornillos de los rebordes laterales
2. Fije los tornillos en los orificios para fijar los paneles cerrados

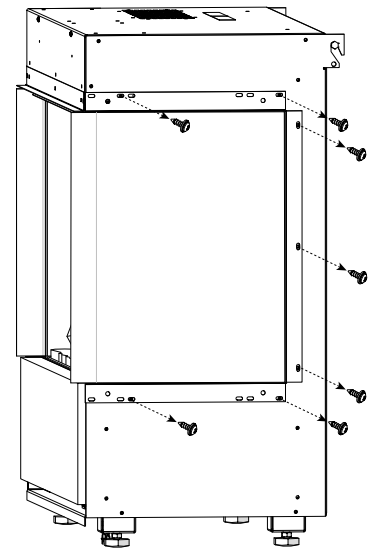

3 Ensamblar el marco

Prepare una pared con una abertura enmarcada según las dimensiones del producto.

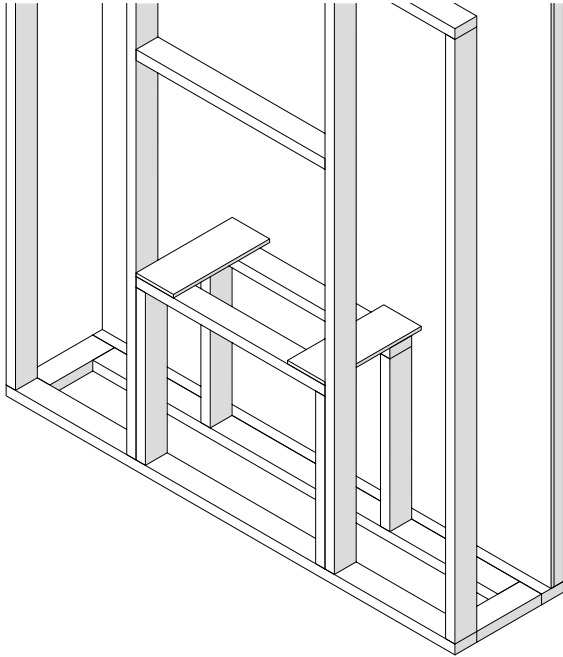

⚠ PRECAUCIÓN: Esta chimenea **NO** soporta carga. Asegúrese de que la abertura de la chimenea esté enmarcada de tal manera que el peso de los materiales de construcción no cree presión en la parte superior de la chimenea.

⚠ PRECAUCIÓN: Asegúrese de que se cumplen los requisitos en cuanto a la entrada de aire. De no ser así, el rendimiento de la llama será deficiente y la chimenea sufrirá daños.

! NOTA: Las conexiones de cableado se encuentran en la parte trasera de la cámara de combustión, en la esquina inferior izquierda.

4 Instale los soportes de montaje

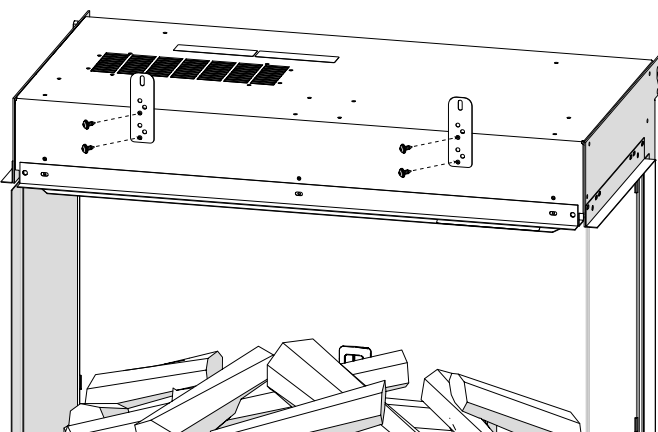

Instale los soportes de montaje en la cámara de combustión con los tornillos negros proporcionados.

5 Conecte el suministro eléctrico

⚠ ADVERTENCIA: Utilice el cable adecuado para ajustarse a los reglamentos locales y nacionales relativos al consumo de energía nominal.

⚠ ADVERTENCIA: La instalación del calentador de aire eléctrico debe ajustarse a los reglamentos locales o nacionales correspondientes y a los requisitos de los servicios públicos correspondientes.

⚠ ADVERTENCIA: Este calentador de aire no está diseñado para usarse con un cable de extensión. Enchufe el cable directamente en un tomacorriente de pared con puesta a tierra apropiado.

⚠ PRECAUCIÓN: Se recomienda un circuito exclusivo de 15 amperios con un fusible adecuado y clasificado para 120 V. Hará falta un circuito exclusivo si, después de la instalación, el disyuntor salta o se funden los fusibles con cierta frecuencia cuando el calentador está en funcionamiento. Si conecta otros aparatos al mismo circuito, podría sobrepasarse la capacidad nominal de corriente del disyuntor.

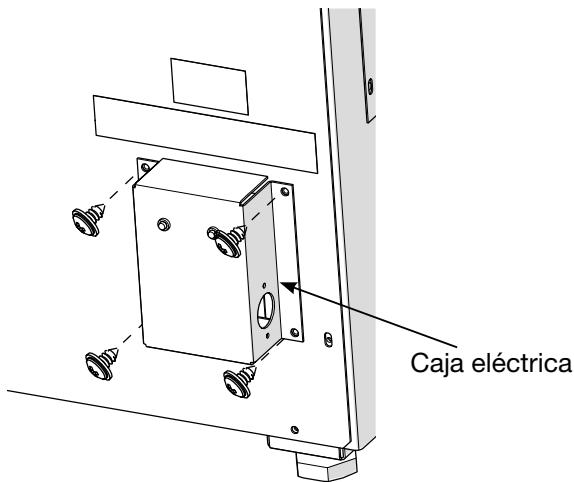

1. Retire los tornillos que fijan la caja eléctrica.
 - Si usa el cable de alimentación, vaya al paso 3, siguiendo el diagrama para el cableado de 120 V.
2. Fije un liberador de tensión aprobado de 1/2" (1.3 cm) en la caja eléctrica y pase los cables a través de él.
3. Complete el cableado según la instalación elegida. Asegúrese de que todas las conexiones estén bien ajustadas.
4. Asegure la caja eléctrica.

Instalación de 120 V (conexión directa o con cable de alimentación)

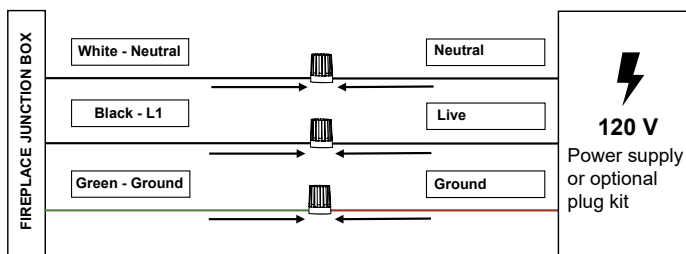

6 Coloque la cámara de combustión en el marco y nivélela

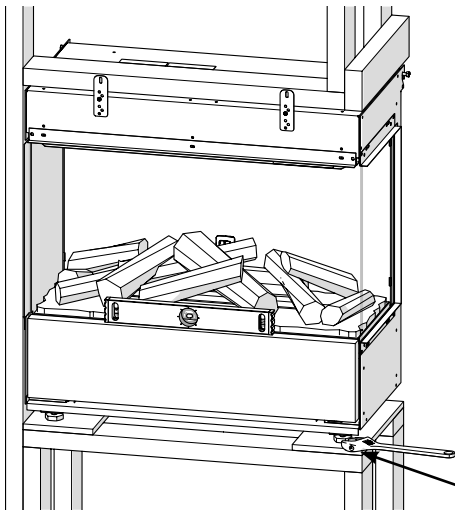

1. Levante la cámara de combustión y colóquela en el marco.
2. Con ayuda de un nivel de burbuja, asegúrese de que la cámara de combustión esté nivelada. Ajuste los pies de apoyo utilizando una llave para asegurarse de que el producto esté nivelado y totalmente apoyado en todos los lados.

⚠ PRECAUCIÓN: Asegúrese de que los pies estén lo suficientemente elevados para cumplir los requisitos en cuanto a la entrada de aire.

Ajuste las patas para nivelar la cámara de combustión.

7 Asegure los soportes de montaje

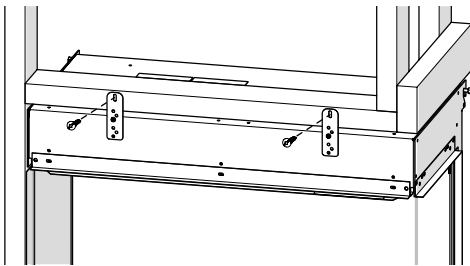

Fije los soportes de montaje de la parte superior de la chimenea en el marco con los tornillos para madera proporcionados.

8 Termine la instalación

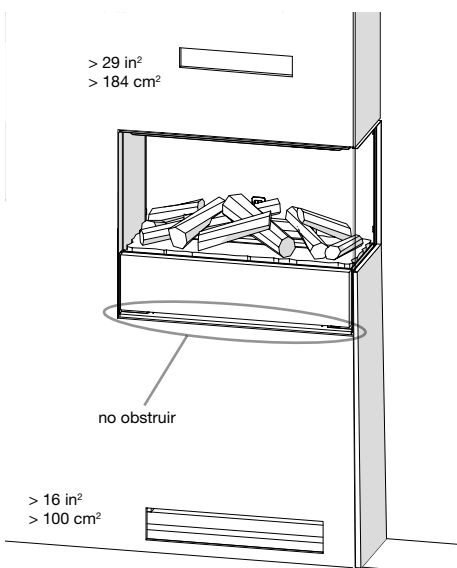

Completa la instalación con el material de tu elección. El frente del cajón se puede terminar con el mismo material, sin exceder 5 lb (2,3 kg), con el adhesivo adecuado. No utilice clavos ni tornillos para instalar materiales de acabado en la chimenea.

Asegúrese de que el material de acabado no se extienda más allá del frente del cajón para permitir una circulación de aire adecuada para el efecto de llama y calentamiento.

⚠ PRECAUCIÓN: Los materiales de acabado no deben exceder 5 libras (2,3 kg).

⚠ PRECAUCIÓN: No taladre la carcasa de la cámara de combustión.

⚠ PRECAUCIÓN: Asegúrese de que se cumplen los requisitos en cuanto a la entrada de aire.

! NOTA: La moldura de la chimenea está diseñada para instalarse con un panel de yeso o de cemento de 1/2". Es posible utilizar otros materiales para el acabado.

Instalación

9 Llene el tanque de agua

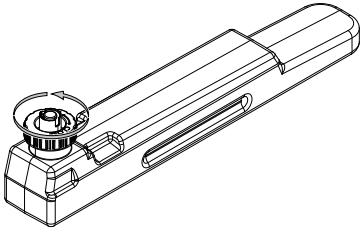

Permita que el depósito de agua se llene completamente antes de encender el producto. Cierre el cajón cuando esté lleno.

10 Instale las pilas en el mando a distancia

El mando a distancia incluye dos pilas AA en una bolsa. Quite la tapa del compartimento para pilas que está en la parte posterior del mando a distancia y coloque las pilas correctamente según los polos.

11 Personalice el efecto de llama

Instale los espaciadores o los complementos ranurados, según el aspecto deseado del efecto de llama.

Complementos ranurados



Para usar los complementos ranurados, introdúzcalos en la boquilla. En cada boquilla caben tres complementos ranurados.

Espaciadores

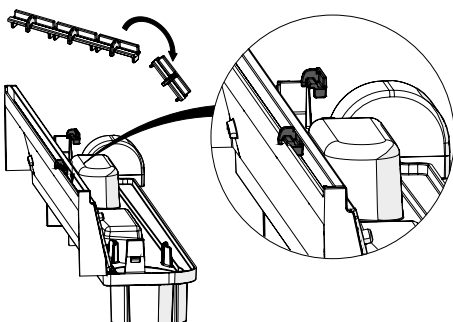

Para utilizar los espaciadores, sepárelos primero a lo largo de la línea de corte. Introdúzcalos en la boquilla y deslícelos como desee.

Se recomienda colocar un separador directamente debajo de cualquier leño que atraviese la llama para reducir la condensación.

Funcionamiento general

⚠ ADVERTENCIA: Debe instalar la cámara de combustión eléctrica de manera adecuada antes de utilizarla.

! NOTA: Después de una interrupción del suministro eléctrico, la chimenea regresará al modo de espera y conservará la configuración utilizada anteriormente.

Controles manuales

Siga las instrucciones del mando a distancia para utilizar el aparato

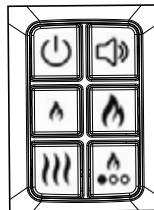

Ventilador de extracción de vapor

Este producto está equipado con un ventilador de extracción de vapor para reducir la condensación en el cristal durante el funcionamiento. El ventilador puede programarse para funcionar a velocidad alta o baja, en función de la intensidad de la llama.

Interruptor

Nota: Este interruptor debe estar en la posición de encendido (I) para que funcione cada aparato.

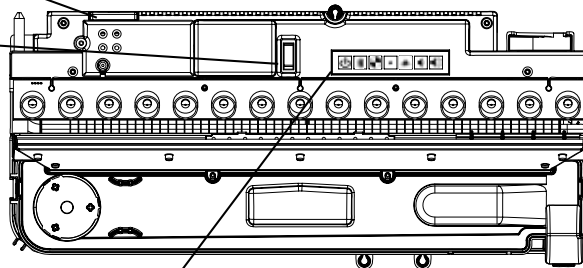
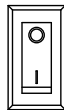

Panel de control:

Levante el cajón para acceder al panel de control.

Operación con mando a distancia

- 1 Pantalla de visualización
- 2 Botón "Menu" (menú)
- 3 Botón "Back" (regresar)
- 4 Botón "Advance" (avanzar, ADV)
- 5 Flechas "Hacia arriba y hacia abajo"
- 6 Botón "Enter" (presiónelo para activar el mando a distancia)

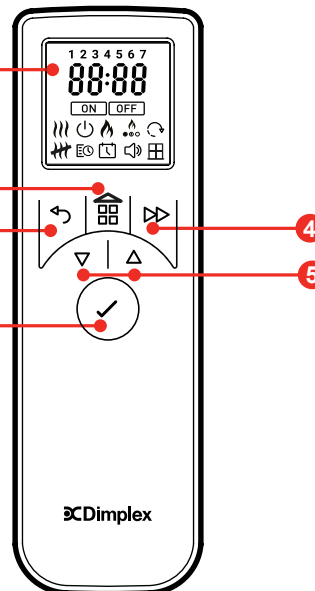

Navegación

Para utilizar las funciones, presione Enter y use las flechas ∇ o Δ hasta que parpadee la selección deseada. Presione \odot para confirmar la selección. Utilice las flechas ∇ o Δ para ajustar la configuración y presione \odot para seleccionar.

Modo suspensión

La pantalla del mando a distancia se apaga cuando no se está utilizando, para ahorrar energía. Para activar el mando a distancia, presione \odot . La pantalla tarda un poco en encenderse.

Modo de espera

























Cuando está en modo de espera, el mando a distancia dice OFF (apagado). Presione Enter para encenderlo. Cuando la unidad está encendida, el mando a distancia dice ON (encendido). Use las flechas para seleccionar el icono de espera para poner el producto en espera.

Emparejar el mando a distancia









Su mando a distancia ya viene emparejado con su producto de fábrica. Si alguna vez se desconecta o usted adquiere un mando a distancia nuevo, será necesario volver a emparejarlo. Para emparejar el mando a distancia con el calentador:









1. Abra el cajón y presione el interruptor oscilador hasta la posición de encendido (I). Debería oír un pitido.
2. Presione sin soltar \odot hasta que aparezca la palabra PAIR (emparejar) en la pantalla.
3. Acerque el mando a distancia al producto en el que se encuentra el receptor.
4. El producto empezará a pitar y a parpadear.
5. Presione \odot para completar el proceso de emparejamiento. El producto pasará al modo de espera.

Funcionamiento

	Modo de espera	<p>Activa y desactiva el modo de espera. Hay una secuencia de calentamiento de 45 segundos después de pulsar este botón y antes de que se encienda la llama.</p>
	Intensidad de la llama	<p>Ajuste la altura de la llama del producto para que el rendimiento sea óptimo. Hay seis niveles de intensidad de la llama. Tenga en cuenta que a menudo se necesita un nivel más alto de llama/vapor después de un uso prolongado, por lo que no se recomienda empezar en el nivel máximo cuando recién haya adquirido el producto. Elija la altura de llama adecuada para obtener los mejores resultados y una vida útil más larga del producto.</p> <p>Presione  o  en los controles manuales hasta alcanzar la intensidad de llama deseada.</p> <p>En el mando a distancia, seleccione  y ajuste según sea necesario.</p> <p>Dele tiempo al generador de llamas para que reaccione a los cambios realizados.</p>
	Tema de la llama	<p>En el mando a distancia, seleccione  y elija el tema Llama.</p> <p>En los controles manuales, presione  repetidamente para recorrer los temas de la llama.</p> <ul style="list-style-type: none"> 1 - Llama natural 2 - Azul 3 - Violeta 4 - Rojo 5 - Aguamarina 6 - Modo prisma: las llamas irán pasando por los diferentes colores.
	Volumen y sonido crepitante	<p>Seleccione el volumen del sonido crepitante entre los cinco ajustes de volumen o desactive el sonido crepitante.</p> <p>Para mayor autenticidad, puede añadir el sonido del crepitar de los leños al efecto de llama. Seleccione el icono  en el mando a distancia para ajustar el nivel de sonido pulsando ∇ o Δ seguido de ENTER para seleccionar. En los mandos manuales, el botón  activa y desactiva el sonido.</p>
	Calor encendido/ modo manual	<p>Presione para encender/apagar el calor en los controles manuales.</p> <p>Con el mando a distancia, después de seleccionar , use ∇ o Δ para ajustar en la temperatura ambiente deseada. Tenga en cuenta que el ajuste de temperatura por defecto es de 21°C y que el punto de ajuste de temperatura máxima del producto es de 30°C. Presione enter para confirmar.</p> <p>En el menú del modo manual (la temperatura se visualiza como se muestra a continuación), el usuario puede elegir entre la salida de calor HI/LO (alta/baja) presionando el botón Advance  seguido de ∇ o Δ para resaltar y Enter para seleccionar.</p>
	Calor apagado (Mando a distancia)	<p>Para apagar la calefacción, presione el botón Menu  o Back\leftrightarrow, luego use ∇ o Δ para resaltar el símbolo  y presione Enter para seleccionarlo.</p>
	Fecha/Hora (Mando a distancia)	<p>La fecha y la hora deben ajustarse antes del uso o después de cambiar las pilas. Para ajustar la fecha y la hora en el mando a distancia:</p> <ol style="list-style-type: none"> 1. Presione Enter cuando el  esté parpadeando 2. Presione ∇ y Δ para ajustar la hora, presione  <p>Nota: este producto usa un reloj de 24 horas.</p> <ol style="list-style-type: none"> 3. Presione ∇ y Δ para ajustar los minutos, presione  4. Presione ∇ y Δ para ajustar el día, presione  5. Presione ∇ y Δ para ajustar el mes, presione  6. Presione ∇ y Δ para ajustar el año, presione  7. Presione ∇ y Δ para seleccionar ON/OFF para el horario de verano, presione Enter para confirmar y regresar a la pantalla de inicio.

Funcionamiento

	<p>Horario del temporizador (Mando a distancia)</p>	<p>Esta función permite que el producto se encienda o apague automáticamente a las horas programadas. Hay cuatro franjas horarias disponibles a lo largo del día, que pueden personalizarse para cada día de la semana.</p> <p>Para activar o desactivar la programación del temporizador, desplácese a . Seleccione <input type="checkbox"/> ON o <input type="checkbox"/> OFF.</p> <p>Para reprogramar los programas predeterminados de fábrica:</p> <ol style="list-style-type: none"> Desplácese a . Seleccione Edit. Presione . <p>*Los días de las semanas se muestran ahora en la parte superior de la pantalla* Día 1 = lunes, Día 2 = martes, Día 3 = miércoles, Día 4 = jueves, Día 5 = viernes, Día 6 = sábado, Día 7 = domingo</p> <ol style="list-style-type: none"> Presione Δ para desplazarse hasta el día deseado y presione . <p>En la pantalla aparecerá P1</p> <ol style="list-style-type: none"> Presione Enter para seleccionar P1 o Δ para desplazarse hacia P2, P3 o P4. Presione . <p>Aparecerá ON</p> <ol style="list-style-type: none"> Use ∇ o Δ para ajustar la hora de encendido, presione . Use ∇ o Δ para ajustar el minuto de encendido, presione . Use ∇ o Δ para ajustar la configuración de la temperatura, presione . <p>Aparecerá OFF</p> <ol style="list-style-type: none"> Presione ∇ o Δ para ajustar la hora de apagado, presione Enter para confirmar Presione ∇ o Δ para ajustar el minuto de apagado, presione Enter para confirmar Presione Enter para modificar el programa P2, siga los pasos del 5 al 12, presione Δ para pasar a P3 Presione Enter para modificar el programa P3, siga los pasos del 5 al 12, presione Δ para pasar a P4 Presione Enter para modificar el Programa P4, siga los pasos del 5 al 12 <p>Para copiar los programas de calefacción P1-P4 recién programados a otros días, presione y mantenga presionado el botón ADV y se mostrará COPY (copiar), luego desplácese con los botones UP/DOWN (arriba/abajo) a otros días, mientras parpadea el día presione y mantenga presionado el botón ENTER para pegar, se mostrará PASTE (pegar) para confirmar el ajuste.</p>
---	--	--

Funciones avanzadas		
<p>Para acceder a las funciones que se indican a continuación, mantenga presionado el botón Menu  y Advance  al mismo tiempo durante 3 segundos para acceder a las opciones del menú Advance.</p> <p>Use las unidades ∇ o Δ hasta que aparezca el menú deseado y presione ENTER para seleccionarlo.</p> <p>Nota Las funciones Sb y  no están habilitadas para este producto</p>		
	<p>Temporizador de marcha atrás</p>	<p>El producto pasará al modo de espera después del periodo designado.</p> <p>Seleccione ON con ayuda de ∇ o Δ (parpadeará) y Enter para ir al menú de tiempo.</p> <p>Presione ∇ o Δ para resaltar el periodo preajustado que desea (30min, 1hr, 1.5hr, 2hr, 4hr, 8hr) y ENTER para seleccionarlo. Se resaltará rb en la pantalla cuando esté activo.</p>
	<p>Protección contra las heladas</p>	<p>El modo de protección contra heladas evita que la habitación se congele. El calentador se encenderá si la temperatura ambiente desciende por debajo de 7°C. Indicará fp en la pantalla cuando esté activo.</p>
	<p>Visualización de la unidad de temperatura</p>	<p>El usuario puede cambiar las unidades de la temperatura (°C y °F). Utilice ∇ o Δ para seleccionar y  para confirmar.</p>
	<p>Inicio adaptativo</p>	<p>Esta función aprende cuánto tiempo toma calentar la habitación hasta alcanzar la temperatura programada. Cuando está activo, el calentador empieza a calentar antes de lo previsto para alcanzar la temperatura deseada a la hora programada. La función de inicio adaptativo se activará automáticamente cuando utilice los programas configurados.</p>

Aplicación móvil Flame Connect

Si desea contar con más funciones, la chimenea puede controlarse usando la aplicación Flame Connect para dispositivos móviles. Puede descargarla en su dispositivo desde las tiendas de aplicaciones Google Play o Apple. Siga las instrucciones en pantalla para la configuración. El código QR del producto se encuentra en el manual del propietario original proporcionado con la chimenea o en el cajón de la chimenea (ubicación mostrada en la página 3).

! **NOTA:** La aplicación permite utilizar el dispositivo como mando a distancia con bluetooth, pero no a través de una red Wi-Fi. La chimenea no funcionará con el mando a distancia cuando la aplicación esté abierta en un dispositivo móvil.



Reajuste del interruptor de corte de la temperatura

Si el calentador se sobrecalienta, se realizará un corte manual que apagará la unidad, que no se encenderá de nuevo hasta que se reconfigure. Para reconfigurarla, apague la unidad desde el interruptor principal ON/OFF o en el panel principal de desconexión y espere 10 minutos antes de volverla a encender.

⚠ **PRECAUCIÓN:** Si necesita reajustar continuamente el calentador, apague la unidad en el panel de desconexión principal y llame al servicio técnico al: 1-888-346-7539.

Rellenar el tanque de agua

Los LED parpadearán y sonarán dos veces cuando el tanque de agua esté casi vacío. Transcurridos 15 minutos, se emitirá un pitido y solo permanecerá iluminado el lecho de combustible en modo de bajo nivel de agua. Para rellenar el tanque de agua:

1. Abra el cajón y extraiga el tanque de agua.
2. Rellene el tanque de agua únicamente con agua filtrada/descalcificada.
3. A continuación, el tanque puede volver a colocarse sobre el depósito de agua.
4. Si el producto no se puso en modo de espera después de tener un nivel de agua demasiado bajo, el producto se reiniciará automáticamente después de unos 20 segundos de recarga.

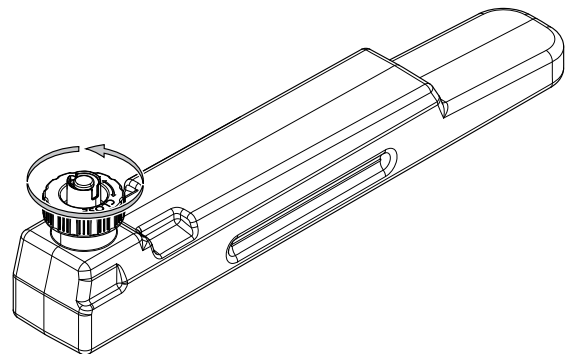

Mantenimiento

⚠ ADVERTENCIA: Para reducir el riesgo de incendio, descarga eléctrica o lesiones físicas, desconecte el suministro eléctrico y espere a que se enfríe el elemento antes de iniciar cualquier tipo de tarea de mantenimiento o limpieza.

⚠ PRECAUCIÓN: Si necesita reubicar la unidad, asegúrese de vaciar todos los componentes que contengan agua antes del traslado.

! NOTA: Si no tiene previsto utilizar la unidad durante más de 2 semanas, vacíe y drene el agua de la unidad y seque todos los componentes húmedos.

Limpeza

Se requiere que la cubierta superior, el depósito de agua, el recipiente de agua rellenable y el transductor se limpien con agua y jabón periódicamente, **como mínimo una vez al mes**. Puede ser necesaria una limpieza más frecuente en función de la calidad del agua.

⚠ PRECAUCIÓN: No introduzca los componentes de plástico en el lavavajillas.

Los filtros de aire se pueden quitar y enjuagar suavemente con agua para limpiarlos y secarlos con una toalla antes de volver a instalarlos. Vuelva a instalar el filtro de modo que el lado áspero y negro del filtro quede orientado hacia la parte posterior de la unidad.

Utilice solo un paño húmedo para limpiar las superficies de la unidad. No use limpiadores abrasivos.

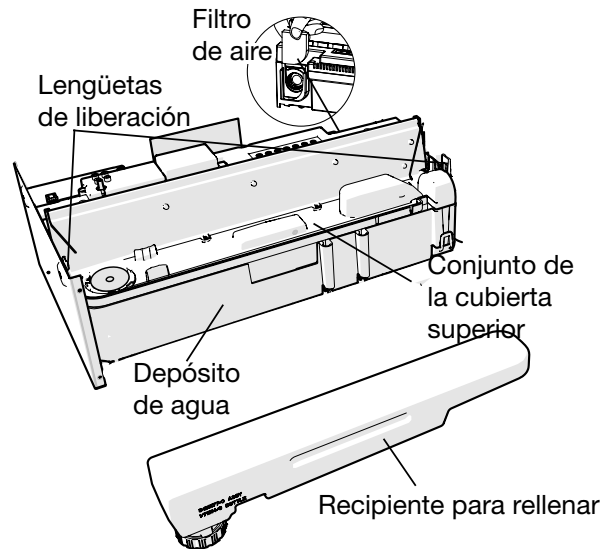

Sustitución del transductor

Después de un uso prolongado, la capacidad de la unidad para producir vapor puede reducirse. Si la limpieza no mejora el rendimiento del efecto de llama, puede ser necesario sustituir el transductor. Esta unidad incluye transductores de repuesto. Pueden adquirirse transductores adicionales en www.dimplex.com/replacement-parts (9601210100RP).

! NOTA: Para retirar el transductor, suelte la lengüeta de retención del depósito de agua y retire el transductor.

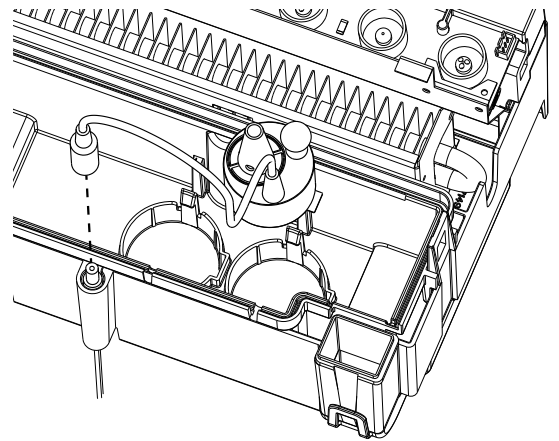

Servicio técnico

Con excepción de los procedimientos de instalación y limpieza descritos en este manual, un representante autorizado de servicio técnico deberá realizar cualquier otro servicio de mantenimiento.

Reemplazo de las pilas del mando a distancia

Para cambiar las pilas:

1. Retire la tapa de las pilas del mando a distancia.
2. Coloque correctamente dos pilas AA en el compartimento para pilas.
3. Fije la tapa de las pilas.



Las pilas deben reciclarse o desecharse correctamente. Consulte con las autoridades locales o con un minorista para obtener información sobre el reciclaje en su área.

Solución de problemas

Problema	Causa	Solución
El calentador no se enciende con los mandos integrados	El interruptor no está encendido	Asegúrese de que el interruptor esté encendido.
	No hay energía entrante	Asegúrese de que la unidad esté conectada correctamente. Revise el panel de desconexión principal.
	La conexión del receptor Bluetooth está poco definida	Revise la conexión con el receptor
La chimenea no responde a las indicaciones del mando a distancia.	Las pilas del mando a distancia están descargadas o no se instalaron correctamente.	Cambie las pilas del mando a distancia. Asegúrese de que las pilas estén instaladas correctamente.
	El mando a distancia no está emparejado con la chimenea.	Siga las instrucciones de la sección Funcionamiento para emparejar el mando a distancia.
	Mando a distancia fuera de cobertura	Asegúrese de que el mando a distancia esté a menos de 16' (5 m) de la chimenea
	La conexión del receptor Bluetooth está poco definida	Revise la conexión con el receptor
La chimenea emite un pitido y la luz del controlador incorporado está encendida, pero no se activa ninguna otra función.	La fuente de alimentación está desconectada.	Verifique la conexión hacia y desde la fuente de alimentación.
El calentador está encendido, pero no calienta.	El punto de referencia de la temperatura es inferior a la temperatura ambiente.	Con ayuda del mando a distancia o de la aplicación, aumente el ajuste de temperatura para que esté por encima de la temperatura ambiente.
El disyuntor se dispara o se funde un fusible cuando la unidad está encendida	Clasificación de corriente de circuito incorrecta	Instale la unidad en un circuito exclusivo mínimo de 15 amperios.
El cristal se empaña	Exceso de humedad	Use el ventilador extractor cuando sea necesario para eliminar el exceso de humedad dentro de la unidad. Si persiste el empañamiento, reduzca la intensidad de la llama.
El producto no funciona. El lecho de combustible LED solo funciona.	Hay un retraso después de presionar  .	Hay una secuencia de calentamiento de 45 segundos antes de que se encienda la llama
	Lectura de agua baja	Rellene los tanques de agua del producto. Consulte la sección "Llenado de los tanques de agua".
	El producto no está nivelado	Asegúrese de que el producto está nivelado comprobando el nivel integrado.
Los LED parpadean dos veces y el producto emite dos pitidos	El nivel de agua del producto casi alcanza el mínimo	Rellene los tanques de agua del producto. Consulte la sección "Llenado de los tanques de agua".
El producto no funciona. Los LED parpadean continuamente dos veces cada 8 segundos	Lectura de agua baja	Rellene los tanques de agua del producto. Consulte la sección "Llenado de los tanques de agua".

Solución de problemas

Problema	Causa	Solución
El producto no funciona. Los LED parpadean continuamente tres veces cada 8 segundos	Error de llenado de agua	Asegúrese de que no haya fugas en el depósito de agua.
		Asegúrese de que los flotadores puedan moverse libremente en el depósito de agua.
		Asegúrese de que el producto esté nivelado.
El producto no funciona. Los LED parpadean continuamente cuatro veces cada 8 segundos	Se ha superado el tiempo de llenado del nivel mínimo al máximo	Rellene los tanques de agua del producto. Consulte la sección "Llenado de los tanques de agua".
El producto no funciona. Los LED parpadean continuamente una vez cada 8 segundos	Detección de desbordamiento	Desconecte el producto y el suministro de agua. Contacte al distribuidor para obtener ayuda.
Poca o ninguna generación de vapor	El transductor no funciona correctamente	Revise el funcionamiento del transductor
	El transductor está sucio	Limpiar el depósito de agua y el transductor
	El transductor no está colocado correctamente en el depósito de agua	Apague el producto, retire la boquilla del depósito de agua y asegúrese de que el transductor esté correctamente colocado en el depósito de agua
	El ventilador está obstruido o bloqueado	Retire el filtro de aire y límpielo. Asegúrese de volver a colocarlo correctamente en el producto.
	La boquilla no está colocada correctamente en el depósito de agua	Asegúrese de que la boquilla esté colocada correctamente en el depósito de agua
	La boquilla está bloqueada	Limpiar el depósito de agua, el transductor y la boquilla
El efecto de llama tiene demasiado humo.	El ajuste del efecto de llama es demasiado alto	Disminuya la intensidad del efecto de llama. Espere un poco para que el producto se adapte al nuevo ajuste

Diagrama del cableado

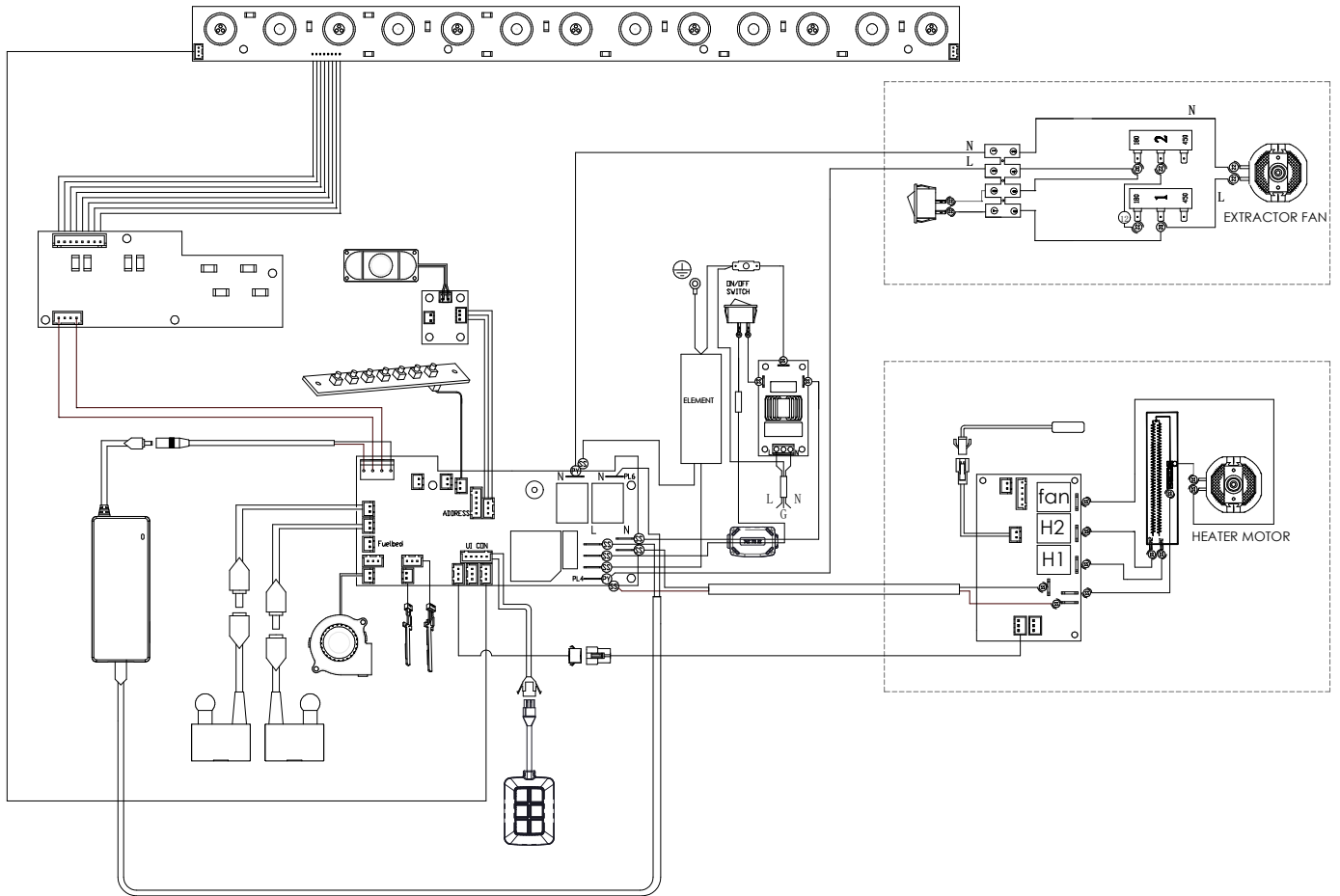

Garantía

GARANTÍA LIMITADA DE 2 AÑOS DE OPTI-MYST AURA™

Sección 1 Productos sobre los que se aplica esta Garantía limitada

Esta Garantía limitada se aplica a los calentadores de aire eléctricos Optimyst Aura™ de Dimplex.

Esta Garantía limitada sólo cubre las compras realizadas en cualquier provincia de Canadá, excepto en el territorio de Yukón, Nunavut, o los Territorios del Noroeste, o en cualquiera de los 50 estados de los Estados Unidos de América (incluido el Distrito de Columbia), excepto Hawái y Alaska. Esta Garantía limitada se aplica al comprador original del producto únicamente y no es transferible.

Sección 2 Productos excluidos de esta garantía limitada

No están cubiertos por esta Garantía limitada los productos comprados en el Territorio de Yukón, Nunavut, Territorios del noroeste, Hawái ni Alaska. Los productos adquiridos en estos estados, provincias o territorios se venden TAL CUAL, sin garantía ni condición de ningún tipo, lo que incluye, sin limitación, cualquier garantía implícita o condiciones de comerciabilidad o adecuación a un fin particular. El riesgo total respecto de la calidad y del rendimiento de los productos recae en el comprador. En el caso de un defecto, el comprador asume todo el costo de cualquier servicio técnico o reparación necesarios.

Sección 3 Lo que cubre esta Garantía limitada y hasta cuándo

Los productos Optimyst Aura™ excluidos sus paquetes de accesorios y rebordes, están cubiertos por esta Garantía limitada y se han probado e inspeccionado antes de su envío y, de acuerdo con las cláusulas de esta garantía, Glen Dimplex Americas Ltd. (de aquí en adelante, Glen Dimplex Americas) garantiza que tales productos están libres de defectos de materiales y de fabricación durante un periodo de 5 meses a partir de la fecha de primera compra de dichos productos. Esta Garantía limitada de 2 años otorga al comprador el derecho a recibir servicios in situ o en el hogar. De acuerdo con lo anterior, Glen Dimplex Americas será responsable de toda la mano de obra y el transporte en relación con la reparación o el reemplazo del producto o la pieza. En la Sección 5 se describen las excepciones a esto. Algunas jurisdicciones no permiten limitaciones sobre la duración de la Garantía implícita; por ello, es posible que la limitación antes mencionada no se aplique al comprador.

Sección 4 Lo que esta garantía limitada no ampara

Esta Garantía limitada no cubre los productos reparados (salvo por Glen Dimplex Americas o sus representantes técnicos autorizados) ni modificados de ninguna manera. Esta Garantía limitada no se aplica a los defectos que se produzcan por mal uso, abuso, accidente, negligencia, instalación incorrecta, mantenimiento o manejo inadecuados, o funcionamiento con una fuente de alimentación incorrecta.

Sección 5 Cómo informarnos si tiene alguna inquietud relacionada con la garantía

Los defectos se deben informar al Servicio al Cliente de Dimplex en línea en www.dimplex.com/en/contact_us o vía telefónica al 1-888-346-7539. Tenga a mano el comprobante de compra y los números de serie y catálogo/modelo para que el representante le ayude. **Los servicios en el hogar conforme a la Garantía limitada requieren el comprobante de compra.

En el caso de que se demostrase que una pieza o un producto amparado por esta Garantía limitada tiene defectos de material o de fabricación durante (i) el periodo de 2 años de la Garantía limitada para los productos que se mencionaron en la Sección 1, usted dispondrá de los siguientes derechos:

- Glen Dimplex Americas determinará, a su exclusivo criterio,

si repara o reemplaza el producto o la pieza defectuosos sin cargo. Si Glen Dimplex Americas no pudiera reparar o reemplazar el producto o la pieza, o si la reparación o el reemplazo no es comercialmente práctico o no se puede completar en forma oportuna, Glen Dimplex Americas puede determinar que, en lugar de reparar o reemplazar el producto, reintegrará al comprador el precio de compra de dicho producto o dicha pieza.

- El servicio de mantenimiento según los términos de esta Garantía limitada será realizado únicamente por distribuidores o técnicos de mantenimiento de Glen Dimplex Americas que estén autorizados para proporcionar dicho servicio como parte de la Garantía limitada.
- Esta Garantía limitada de 2 años otorga derechos al comprador para recibir servicios in situ o en el hogar. De acuerdo con lo anterior, Glen Dimplex Americas será responsable de toda la mano de obra y el transporte en relación con la reparación o el reemplazo del producto o la pieza con las siguientes excepciones: (i) los cargos que se puedan hacer por el transporte al sitio del comprador donde se ubica el producto si el sitio de comprador está a más de 30 millas (48 km) del centro de servicio más cercano del técnico de mantenimiento o distribuidor de Glen Dimplex Americas; y (ii) el comprador es el único responsable de brindar acceso sin obstáculos a las piezas del producto a las que se dará mantenimiento.
- Glen Dimplex Americas no será responsable, y esta Garantía limitada no incluirá, ningún gasto en que se incurra para la instalación o el retiro de los elementos que rodean la chimenea (dinteles), sus rebordes o cualquier parte de los mismos (o cualquier pieza o producto de reemplazo), lo que incluye, sin limitación, todos los costos de envío y transporte de ida y vuelta al centro de trabajo del técnico de mantenimiento o distribuidor autorizado y todos los costos de mano de obra. Tales costos corren por cuenta únicamente del comprador.

Sección 6 Casos en los que Glen Dimplex Americas, los distribuidores y los técnicos de mantenimiento no son responsables

EN NINGÚN CASO PODRÁ RESPONSABILIZARSE A GLEN DIMPLEX AMERICAS NI A SUS DIRECTIVOS, RESPONSABLES NI AGENTES, ANTE EL COMPRADOR O TERCEROS DE CUALQUIER TIPO, YA SEA CONTRACTUALMENTE, EXTRA CONTRACTUALMENTE, O CON CUALQUIER OTRO CONCEPTO, DE CUALQUIER PÉRDIDA, COSTO O DAÑO INDIRECTO, ESPECIAL, PUNITIVO, EJEMPLARIZANTE, MEDIATO O INCIDENTAL, QUE SE PRODUZCA O ESTE RELACIONADO CON LA VENTA, MANTENIMIENTO, USO O IMPOSIBILIDAD DE USAR EL PRODUCTO, INCLUSO SI GLEN DIMPLEX AMERICAS O SUS DIRECTIVOS, RESPONSABLES O AGENTES HAN SIDO ASESORADOS RESPECTO A LA POSIBILIDAD DE QUE SE INCURRA EN DICHOS DAÑOS, PÉRDIDAS O COSTOS, O SI TALES DAÑOS, PÉRDIDAS O COSTOS SON PREVISIBLES. EN NINGÚN CASO PODRÁ RESPONSABILIZARSE A GLEN DIMPLEX AMERICAS NI A SUS DIRECTIVOS, RESPONSABLES O AGENTES DE CUALQUIER DAÑO, PÉRDIDA O COSTO DIRECTO QUE SUPERE EL PRECIO DE COMPRA DEL PRODUCTO. ALGUNAS JURISDICCIONES NO PERMITEN LA EXCLUSIÓN O LIMITACIÓN DE DAÑOS INCIDENTALES O MEDIATOS; POR ELLO PUEDE QUE LA LIMITACIÓN O EXCLUSIÓN ANTERIOR NO SEA APLICABLE AL COMPRADOR.

Cómo se aplican las legislaciones provinciales y estatales

Esta Garantía limitada le proporciona derechos legales específicos y puede que usted tenga también otros derechos que varían de una jurisdicción a otra. Las cláusulas de la convención de las Naciones Unidas sobre Contratos de Venta de Mercancías no serán aplicables a esta Garantía limitada ni a la venta de productos cubiertos por esta Garantía limitada.



Bienvenido a Flame Connect

Controle sus chimeneas eléctricas,
desde la palma de su mano.



Conecte sus chimeneas eléctricas

Agregue todas las chimeneas que desee a la aplicación Flame Connect.



Personalice su producto

Cambie los modos y los ajustes de su chimenea para que concuerde con su atmósfera.



Asegure su dispositivo

Tome posesión de su producto para evitar el acceso no autorizado.

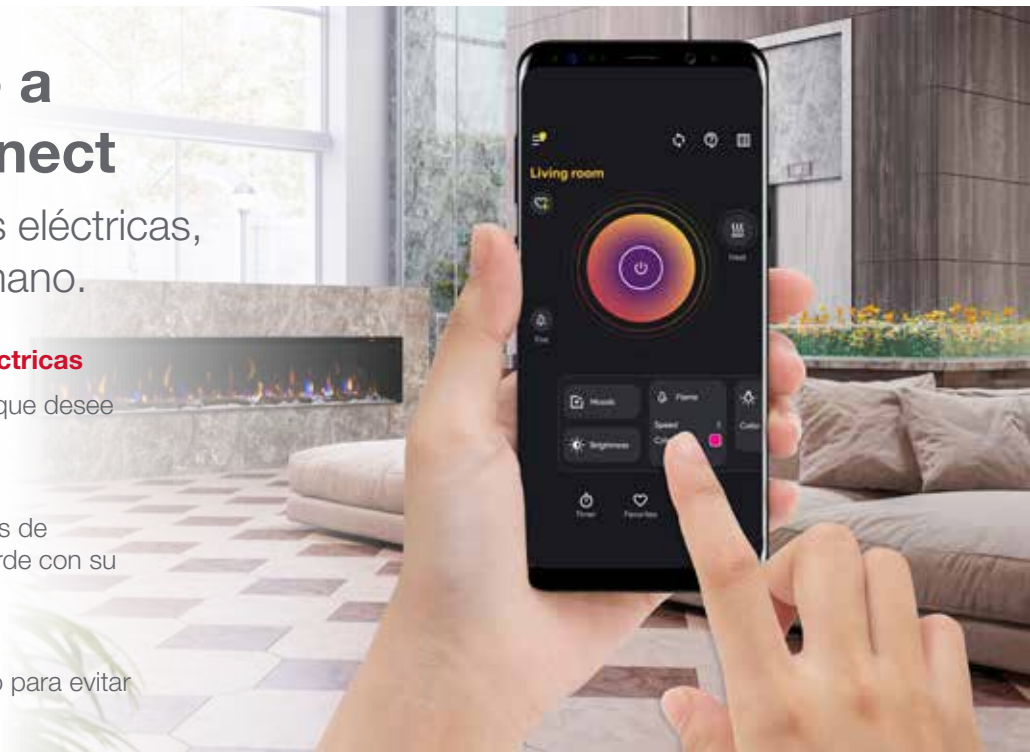

¡NUEVA! Aplicación Flame Connect

Descargue la aplicación Flame Connect en su dispositivo móvil y cree una cuenta. Con la aplicación puede agregar un nivel adicional de personalización, como guardar ajustes de atmósfera personalizados.

Para obtener más información, visite www.flame-connect.com

Disponible en la App Store y en Google Play



1-888-346-7539 | www.dimplex.com

De conformidad con nuestra política de mejora continua de nuestros productos, nos reservamos el derecho de hacer cambios sin previo aviso.

© 2024 Glen Dimplex Américas

